

**Querschnitt, F11**

1. Trommelgehäuse
2. Steuerscheibe
3. Kolbentrommel
4. Distanzbuchse mit O-Ringen
5. Zahnkranz
6. Rollenlager
7. Lagergehäuse
8. Wellendichtung
9. Welle
10. Kolben mit Lamellen-Kolbenring

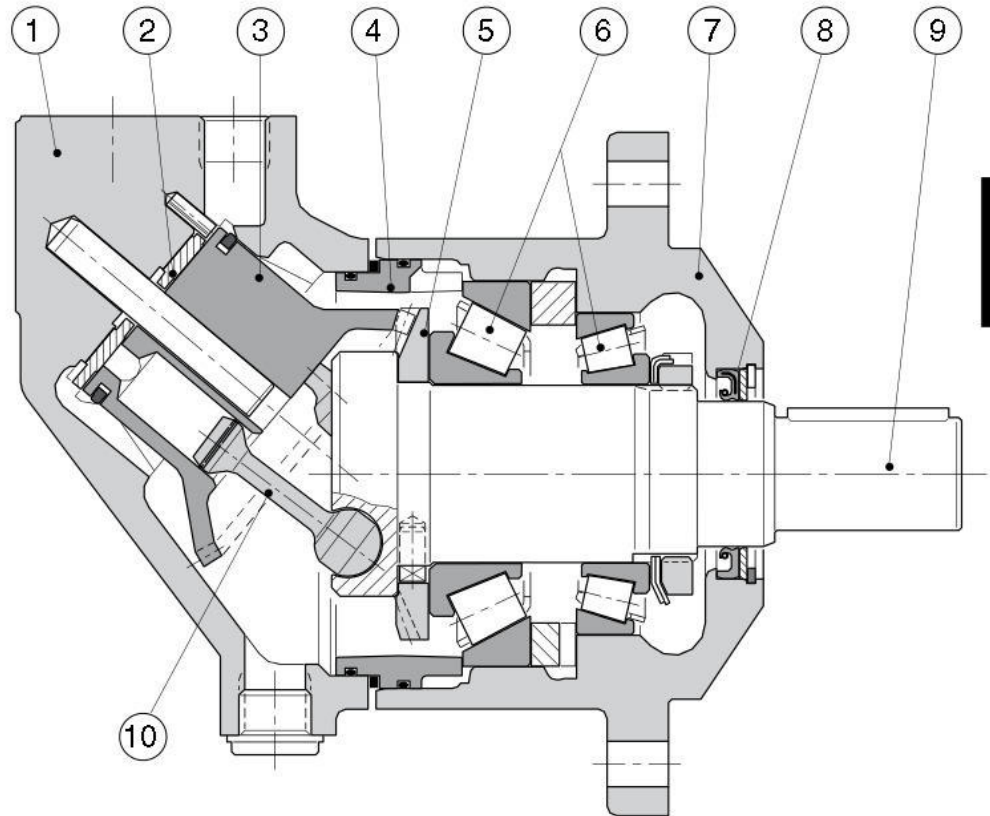

Nenngröße	-005	-006	-010	-012	-014	-019
<b>Verdrängungsvolumen [cm<sup>3</sup>/U]</b>	4,9	6,0	9,8	12,5	14,3	19,0
<b>Betriebsdruck</b>						
Höchstdruck <sup>1)</sup> [bar]	420	420	420	420	420	420
Nennndruck [bar]	350	350	350	350	350	350
<b>Motor-Drehzahl [U/min]</b>						
Höchstdrehzahl <sup>1)</sup>	14 000	11 200	11 200	10 300	9 900	8 900
Max. Drehzahl im Dauerbetrieb <sup>3)</sup>	12 800	10 200	10 200	9 400	9 000	8 100
Min. Drehzahl im Dauerbetrieb	50	50	50	50	50	50
<b>Pumpen-Selbtsaugdrehzahl<sup>2)</sup></b>						
Steuerscheibe L oder R; max. [U/min]	4 600	–	4 200	3 900	3 900	3 500
<b>Motor Schluckstrom</b>						
Max. Höchstschluckstrom <sup>1)</sup> [l/min]	69	67	110	129	142	169
Max. Dauerschluckstrom [l/min]	63	61	100	118	129	154
<b>Drainagetemperatur<sup>3)</sup>, max [°C]</b>						
min [°C]	-40	-40	-40	-40	-40	-40
<b>Theor. Drehmoment bei 100 bar [Nm]</b>	7,8	9,5	15,6	19,8	22,7	30,2
<b>Trägheitsmoment</b>						
(x10 <sup>-3</sup> ) [kg m <sup>2</sup> ]	0,16	0,39	0,39	0,40	0,42	1,1
<b>Gewicht [kg]</b>	4,7	7,5	7,5	8,2	8,3	11

1) Höchstbetrieb: Max 6 Sek. pro jede Minut.

2) Die Angaben der Selbtsaugdrehzahl gelten in Meereshöhe, siehe Seite 11.

3) Siehe auch Betriebstemperatur, Installation und Inbetriebnahme. Seite 67.

### Wirkungsgrad

Dank ihres hohen Wirkungsgrades verbrauchen die F11-Motoren/Pumpen weniger Kraftstoff bzw. elektrische Energie. Sie kommen auch mit kleineren Tanks und Wärmetauschern aus, was wiederum Kosten, Gewicht und Einbaumaße reduziert.

Die Diagramme rechts zeigen den typischen volumetrischen und mechanischen Wirkungsgrad eines F11-005-Motors.

Die Motoren F11-19 können mit dem Power Boost ausgestattet werden. In hochtourigen Einsatzbereichen wird dadurch der mechanische Verlust um bis zu 15 % gesenkt, siehe Seite 7.

Für Angaben über den Wirkungsgrad anderer F11-Pumpen/Motoren wenden Sie sich bitte an Parker Hannifin.

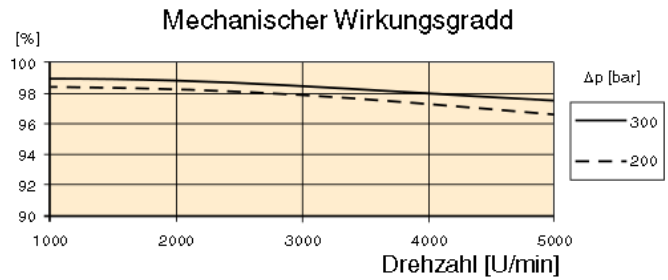
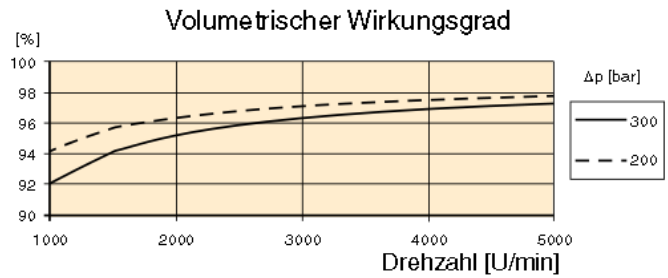

### Geräuschpegel

Der Geräuschpegel der Serie F11 ist in allen Druck- und Drehzahlbereichen bemerkenswert niedrig.

Der Geräuschpegel wurde in einem sog. Semi-Anechoic-Room im Abstand von ca. 1 m vor der Einheit gemessen.

Der Schalldruckpegel kann bei den einzelnen Pumpen/Motoren der F11-Serie um  $\pm 2$  dB(A) von den im Diagramm angegebenen Werten abweichen.

**Hinweis:** Für Angaben über den Geräuschpegel anderer F11/F12-Pumpen/Motoren wenden Sie sich bitte an Parker Hannifin.

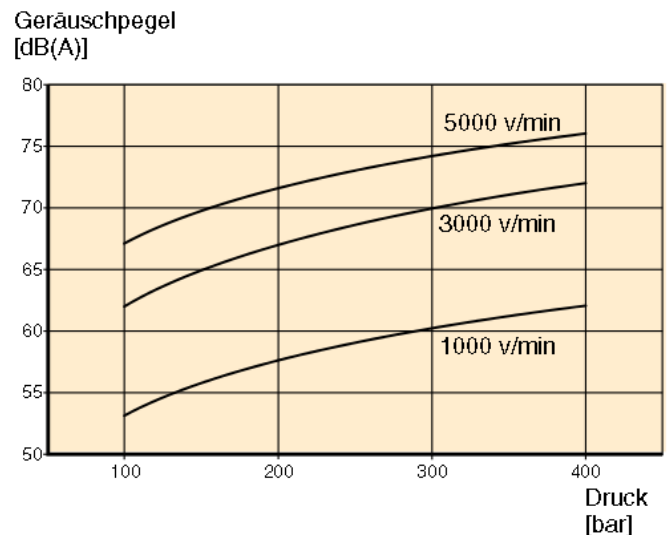

**Selbstsaugdrehzahl und erforderlicher Einlassdruck**

**Serie F11**

Als Pumpe wird die F11 normalerweise mit der Steuerscheibe **L** (linksdrehend) oder **R** (rechtsdrehend) eingesetzt. Diese beiden Ausführungen haben die höchste Selbstsaugdrehzahl (siehe Tabelle unten) und den niedrigsten Geräuschpegel. Die **M**- und **H**-Funktion (Motor) ist ebenfalls als Pumpe für beide Laufrichtungen anwendbar, jedoch mit niedrigerer Selbstsaugdrehzahl.

Höhere Drehzahlen als die Selbstsaugdrehzahl (siehe Diagramm 1) machen einen höheren Einlassdruck erforderlich. Beispiel: Der Pumpenbetrieb einer F11-19-M bei 3500 U/min setzt einen Einlassdruck von mindestens 1,0 bar voraus.

Ein F11-Motor (z.B. in einem Hydrostatgetriebe) kann zeitweilig bei Drehzahlen über der Selbstsaugdrehzahl als Pumpe eingesetzt werden; dazu ist jedoch ein höherer Einlassdruck erforderlich.

Unzureichender Einlassdruck kann zu Pumpenkavitation führen, was den Geräuschpegel erheblich erhöht und die Pumpenleistung herabsetzt.

Funktion	L oder R	M	H
F11-5	4600	3800	3200
F11-6		3100	
F11-10	4200	3100	2700
F11-12	3900	-	3000
F11-14	3900	-	3000
F11-19	3500	2400	2100

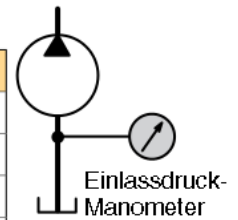

**2**

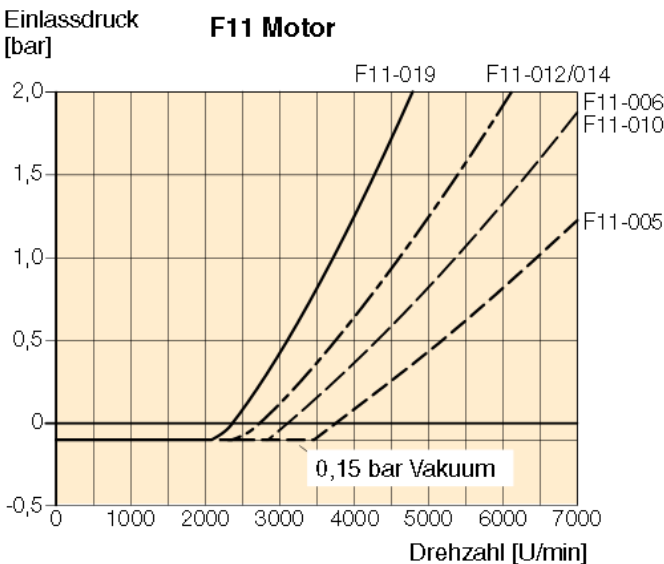

Diagram 1. Min. erforderlicher Motoreinlassdruck

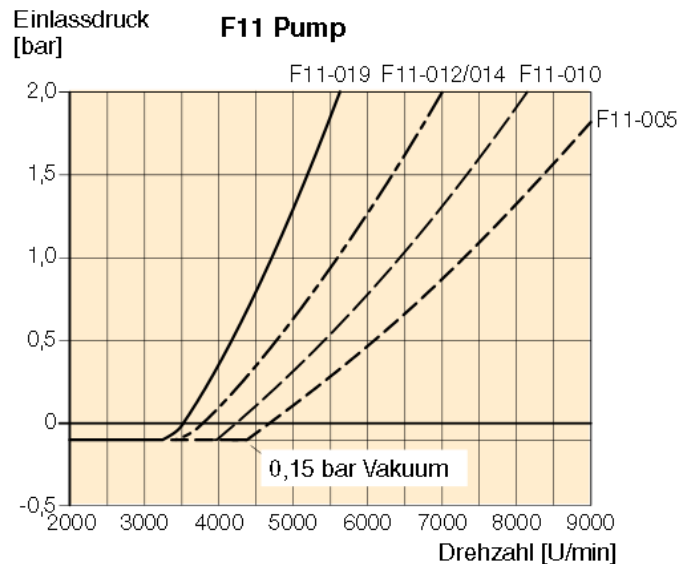
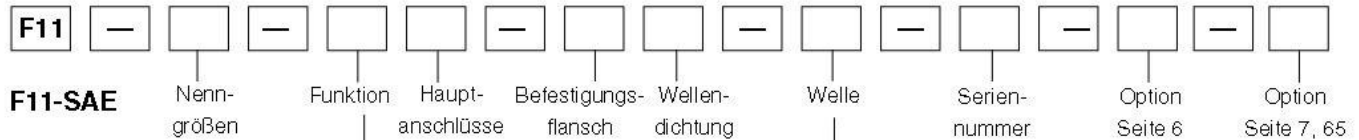

Diagram 2. Min. erforderlicher Pumpeneinlassdruck

Der Eingangsdruck kann über eine externe Pumpe, einen unter Druck stehenden Tank oder eine BLA-Verstärker-einheit geliefert werden, mehr dazu siehe BLA-Gerät auf Seite 66.



Nenngrößen	
Kode	Verdrängungsvol. (cm³/U)
006	6,0
010	9,8
012	12,5
014	14,3
<b>019</b>	<b>19,0</b>

Nenngrößen		6	10	12	14	19
Kode	Funktion					
M	Motor	x	x	-	-	x
H	Motor, Hochdruck	-	x	x	x	x
S	Motor, hochtourig	-	(x)	-	-	(x)
Q	Motor, geräuscharm	-	x	x	x	x
R	Pumpe, Rot. rechtsdreh.	-	(x)	(x)	(x)	(x)
<b>L</b>	<b>Pumpe, Rot. linksdreh.</b>	<b>-</b>	<b>(x)</b>	<b>(x)</b>	<b>(x)</b>	<b>(x)</b>

Andere Versionen bei Parker Hannifin erfragen.

Nenngrößen		6	10	12	14	19
Kode	Hauptanschlüsse					
U	SAE, UN-Gewinde	-	x	x	x	x
<b>B</b>	<b>R-Gewinde</b>	<b>x</b>	<b>(x)</b>	<b>(x)</b>	<b>(x)</b>	<b>(x)</b>

Nenngrößen		6	10	12	14	19
Kode	Befestigungsflansch					
<b>S</b>	<b>SAE-flansch</b>	<b>x</b>	<b>x</b>	<b>x</b>	<b>x</b>	<b>x</b>

x: verfügbar    (x): wahlweise    -: nicht verfügbar

- 1) NBR - Nitril-Kautschuk
- 2) FKM - Fluor-Kautschuk
- 3) Spezialversion Nr. 349

Seriennummer	
(nur bei Sonderausführungen)	

Nenngrößen		6	10	12	14	19
Kode	Option					
MVR	mit Anti-Kavitationsventil rechtsdrehend	(x)	(x)	(x)	(x)	(x)
MVL	mit Anti-Kavitationsventil linksdrehend	(x)	(x)	(x)	(x)	(x)

Nenngrößen		6	10	12	14	19
Kode	Welle					
<b>T</b>	<b>SAE-Passfederwelle</b>	<b>-</b>	<b>-</b>	<b>-</b>	<b>x</b>	<b>x</b>
S	SAE-Zahnwelle	x	x	x	x	x
K	Passfederwelle, metrisches	x	x	x	-	-
K	Passfederwelle, 25 mm <sup>3)</sup>	(x)	(x)	(x)	-	-
V	konische Welle mit Passfeder	(x)	(x)	(x)	(x)	(x)

Nenngrößen		6	10	12	14	19
Kode	Wellendichtung					
N	NBR <sup>1)</sup> , Niederdruck	(x)	(x)	-	-	(x)
V	FKM <sup>2)</sup> , Hochdruck, Hochtemperatur	x	x	x	x	x
<b>S</b>	<b>FKM<sup>2)</sup>, hochtourig</b>	<b>(x)</b>	<b>(x)</b>	<b>(x)</b>	<b>(x)</b>	<b>(x)</b>

Nenngrößen		6	10	12	14	19
Kode	Option					
P	Für Drehzahlsensor vorbereitet	(x)	(x)	(x)	(x)	(x)
B	Power Boost und vorbereitet für den Drehzahlsensor	-	-	-	-	(x)

**F11-019**  
 (SAE-Version)

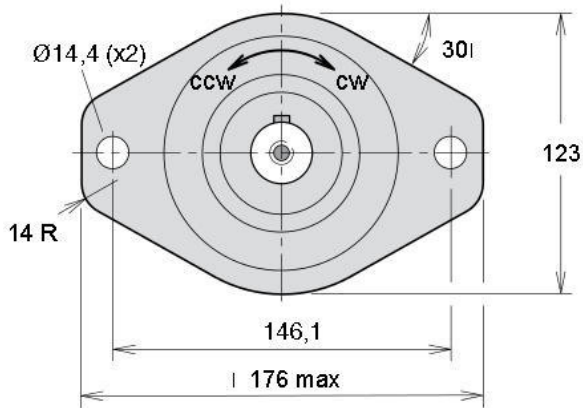

Befestigungsflansch S SAE 'B' (SAE J744c)

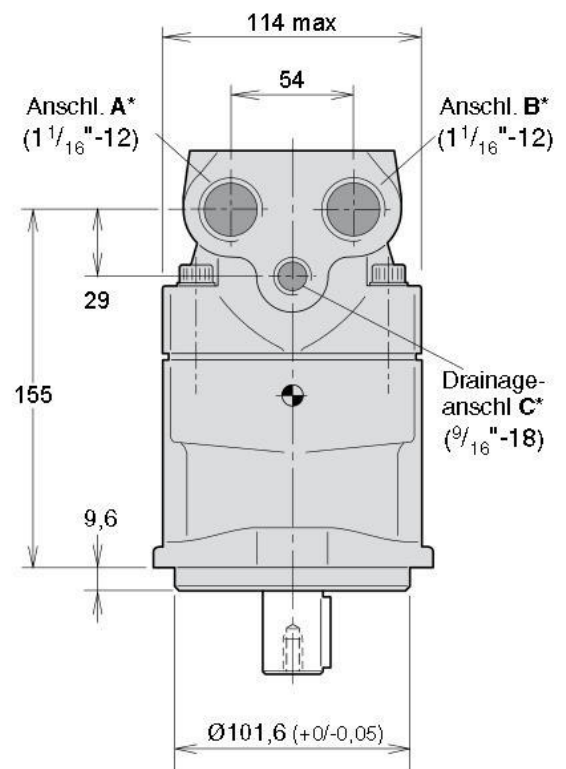
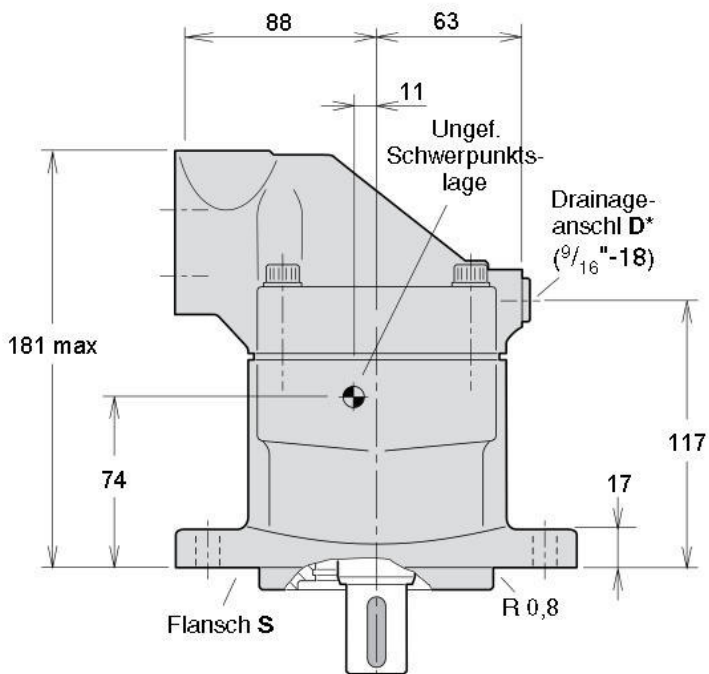

\* O-Ring-Anschlüsse gem. SAE J514d

**F11-019**  
 (SAE-Version)

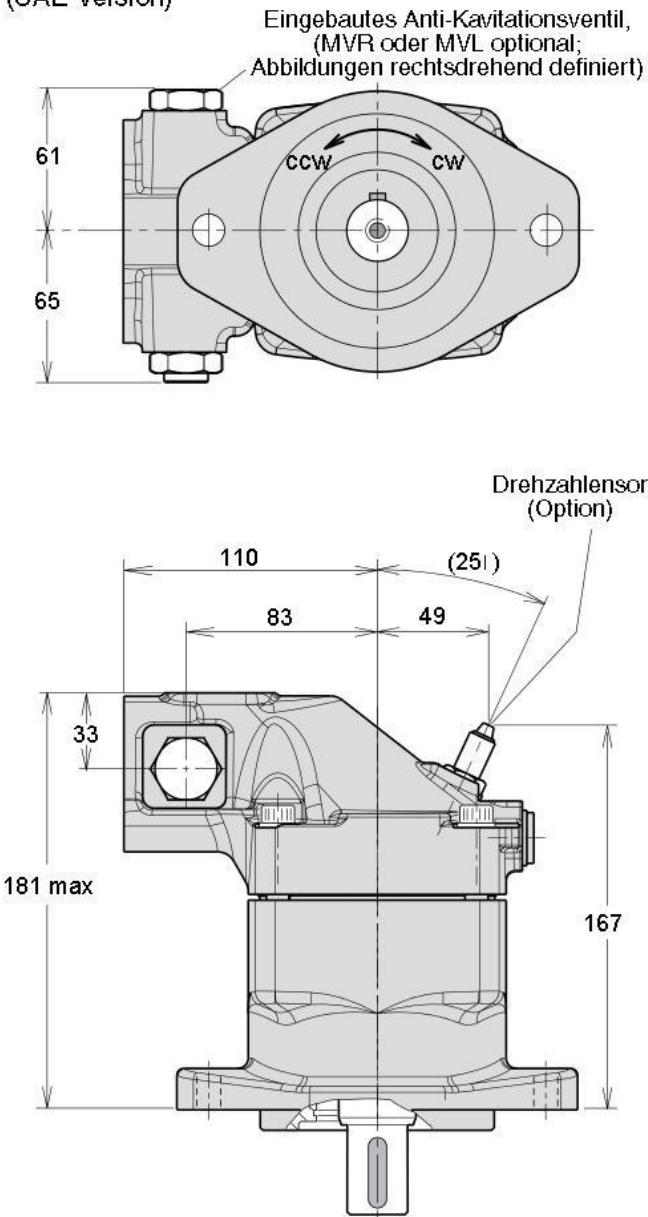

**Wellenende Option**

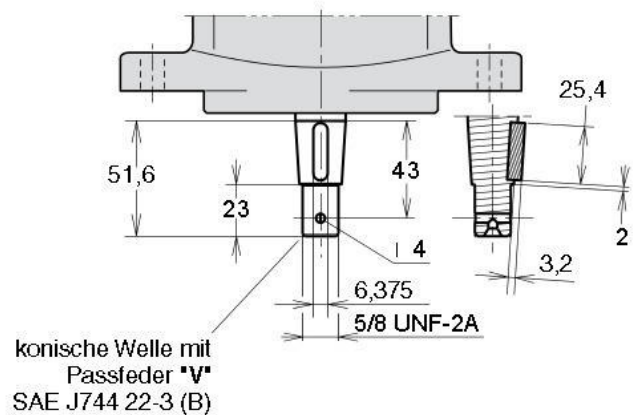
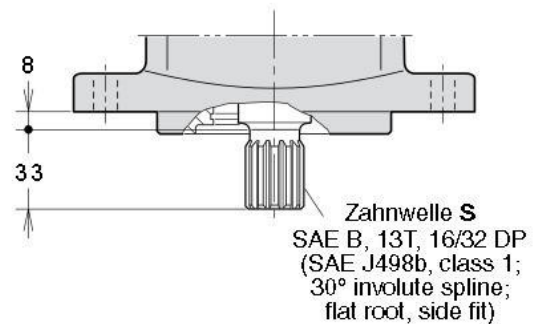
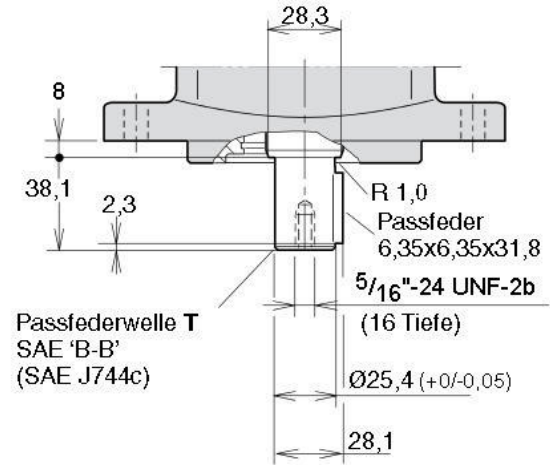

**3**