

A

B

C

D

1

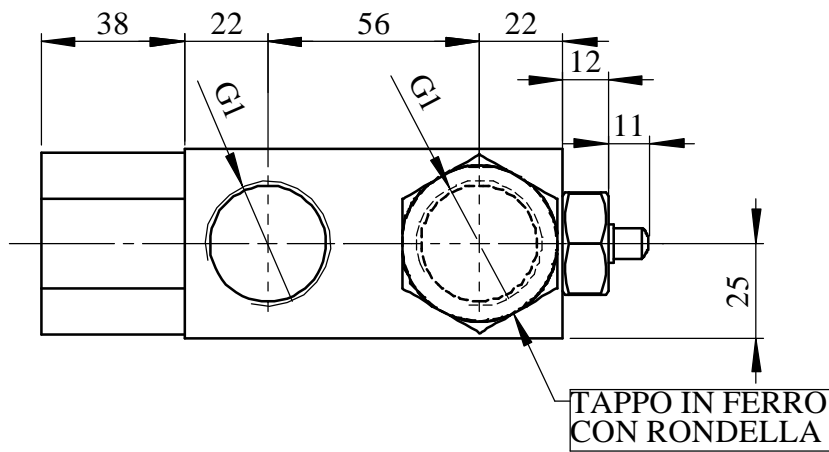

2

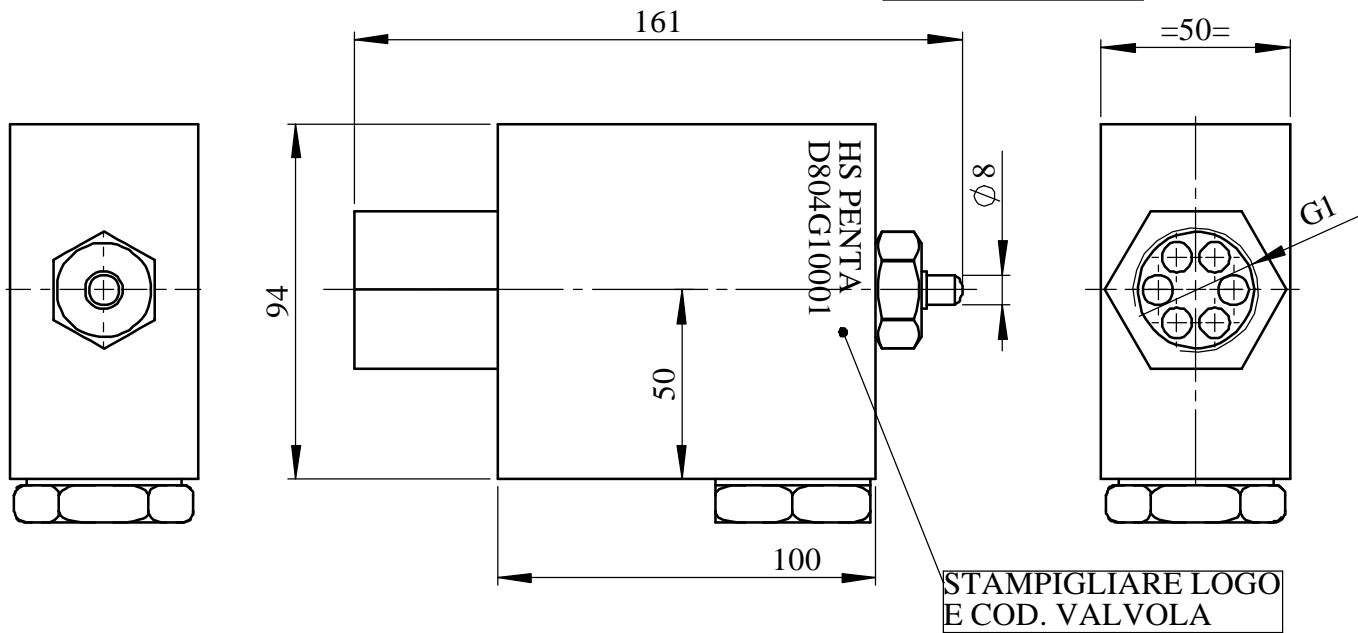

3

4

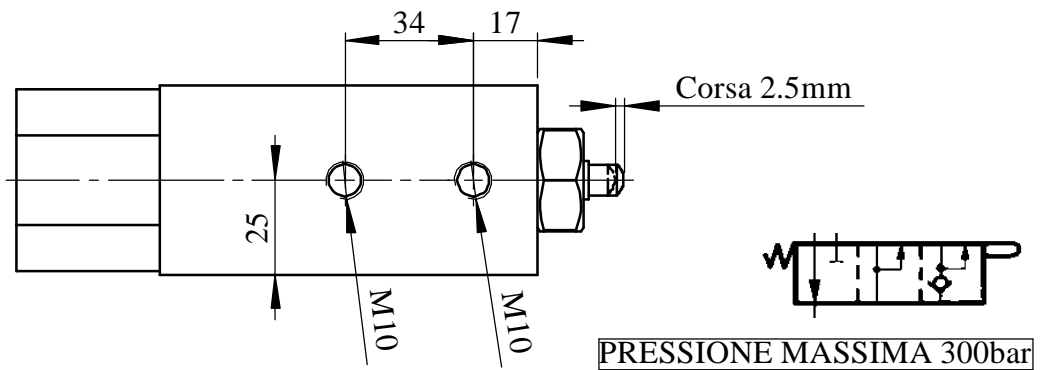

5

5		
4		
3	Modificato spessore valvola	2007/03/07
2	Sostituito cod. vecchio col nuovo e modificata posizione di stampigliatura	2006/07/17
1	Aggiunto tappo in ferro	2006/02/08
N°	MODIFICA - DESCRIZIONE	DATA

DISEGNATO >

CONTROLLATO >

APPROVATO >

RUGOSITÀ >

RACCORDI >

SMUSSI >

QUOTE SENZA INDICAZIONE DI TOLLERANZA >

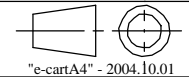

R1

0.5x45°

ISO 2768 - cK

Tutti i diritti sono riservati - Sono vietate, a norma di legge, la riproduzione, anche parziale, e la cessione di questo documento a terzi senza il consenso della H.S.PENTA s.r.l.

N.B.: nelle quote i valori evidenziati con un contorno rappresentano le misure che obbligatoriamente devono essere oggetto di collaudo.

6

PENTA[®]
HYDRAULIC POWER

DENOMINAZIONE >

VALVOLA FINE CORSA (cod. vecchio: 8VFC1P)

DATA >

2005/09/19

SCALA >

1:1

CODICE >

D804G10001

A

B

C

D

6