

Eine durchdachte Konstruktion sowie die richtige Werkstoff- und Komponentenwahl sorgen für eine lange Lebensdauer, eine hohe Verfügbarkeit und geringe Wartungs- und Reparaturkosten

Kompakte Konstruktion und geringes Gewicht.

Wartungsfreundlich und optimal für das Nachrüsten einer Vielzahl von Systemen geeignet.



Hydraulikmotor mit Schluckvolumen von 8.4 cm<sup>3</sup>/U bis 25.2 cm<sup>3</sup>/U.

Vorsatzlager an größeren Modellen für eine lange Lebensdauer.

Geräuscharmes Lüfterrad und leiser Lüftermotor.

Kühlelement mit niedrigem Druckverlust und hoher Kühlleistung.

## LHC-M und LHC-X

LHC-Öl/Luftkühler sind auch in zwei Sonderausführungen erhältlich: LHC-X (Atex-Version)

ist zugelassen für den Einsatz in explosionsgefährdeten Bereichen. LHC-M ist durch seine ausge-

prägte Korrosionsbeständigkeit besonders für marine Anwendungen geeignet.

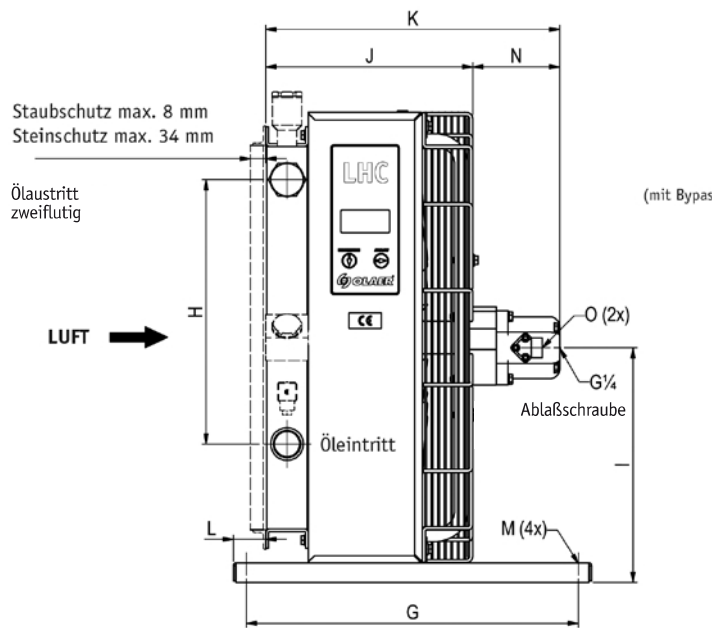

BEZEICHNUNG	Lüfterdrehzahl U/min	Lüfterleistung kW	Gewicht kg (ca.)	Max. Drehzahl U/min @ 40 °C	Schalldruckpegel LpA dB(A) 1m*
LHC2 007	1500	0.10	10	3500	62
	3000	0.65	10	3500	79
LHC2 011	1500	0.20	15	3500	67
	3000	1.50	15	3500	82
LHC2 016	1000	0.10	18	3500	60
	1500	0.35	18	3500	70
	3000	2.50	18	3500	86
LHC2 023	1000	0.15	30	3500	64
	1500	0.50	30	3500	76
LHC 033	1000	0.65	40	2900	75
	1500	2.00	40	2900	85
LHC 044	1000	0.70	56	2900	77
	1500	2.00	56	2900	86
LHC 056	750	0.75	70	2400	74
	1000	1.80	70	2400	82
LHC 058	750	0.75	77	2400	75
	1000	1.80	77	2400	83
LHC 076	750	0.70	105	2200	80
	1000	1.60	105	2200	87
LHC 078	750	0.70	111	2200	81
	1000	1.60	111	2200	88
LHC 110	750	1.70	117	1900	85
	1000	4.00	117	1900	91
LHC 112	750	1.70	125	1900	86
	1000	4.00	125	1900	92
LHC 113	750	1.70	184	2400	87
	1000	4.00	184	2400	93
LHC 200	Bitte kontaktieren Sie für weitere Informationen Parker.				

\* = Geräuschpegeltoleranz ± 3 dB(A).

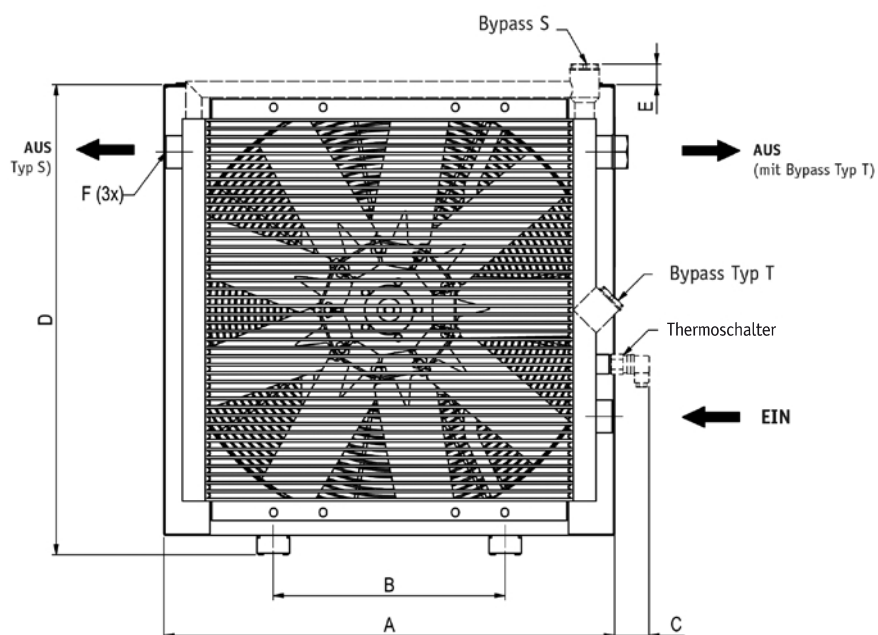

BEZEICHNUNG	A	B	C	D	E	F	G	H	I	J	K	L	Mø
LHC2 007	365	203	64	395	42	G1	510	160	197	225	J+N	50	9
LHC2 011	440	203	62	470	41	G1	510	230	234	249	J+N	50	9
LHC2 016	496	203	66	526	46	G1	510	230	262	272	J+N	50	9
LHC2 023	580	356	44	610	44	G1	510	305	304	287	J+N	50	9
LHC 033	692	356	42	722	42	G1¼	510	406	360	318	J+N	50	9
LHC 044	692	356	59	866	59	G1¼	510	584	432	343	J+N	50	9
LHC 056	868	508	49	898	43	G1¼	510	584	448	368	J+N	50	9
LHC 058	868	508	49	898	43	G2	510	584	448	388	J+N	30	9
LHC 076	1022	518	41	1052	45	G1½	610	821	525	393	J+N	70	14
LHC 078	1022	518	41	1052	45	G2	610	821	525	413	J+N	50	14
LHC 110	1185	600	54	1215	45	G2	610	985	607	418	J+N	70	14
LHC 112	1185	600	54	1215	45	G2	610	985	607	438	J+N	50	14
LHC 113	1200	600	82	1215	45	G2	610	985	607	485	J+N	132	14

MOTOR	Schluckvolumen cm³/U	N LHC2 007 – LHC2 023	N LHC 033 – LHC 112	O Winkelanschluss 90°	Max. Betriebs- druck bar
A	8.4	91	133	G½	250
B	10.8	98	138	G½	250
C	14.4	101	144	G½	250
D	16.8	105	148	G¾	250
E	19.2	110	151	G¾	250
F	25.2	120	165	G¾	250



Die Kühlleistungskurven basieren auf der Öleintrittstemperatur und der Umgebungstemperatur. Bei einer Öleintrittstemperatur von 60 °C und einer Umgebungstemperatur von 20 °C beträgt die Temperaturdifferenz 40 °C. Diese muss mit der spezifischen Kühlleistung in kW/ °C multipliziert werden, um die Kühlleistung zu errechnen.

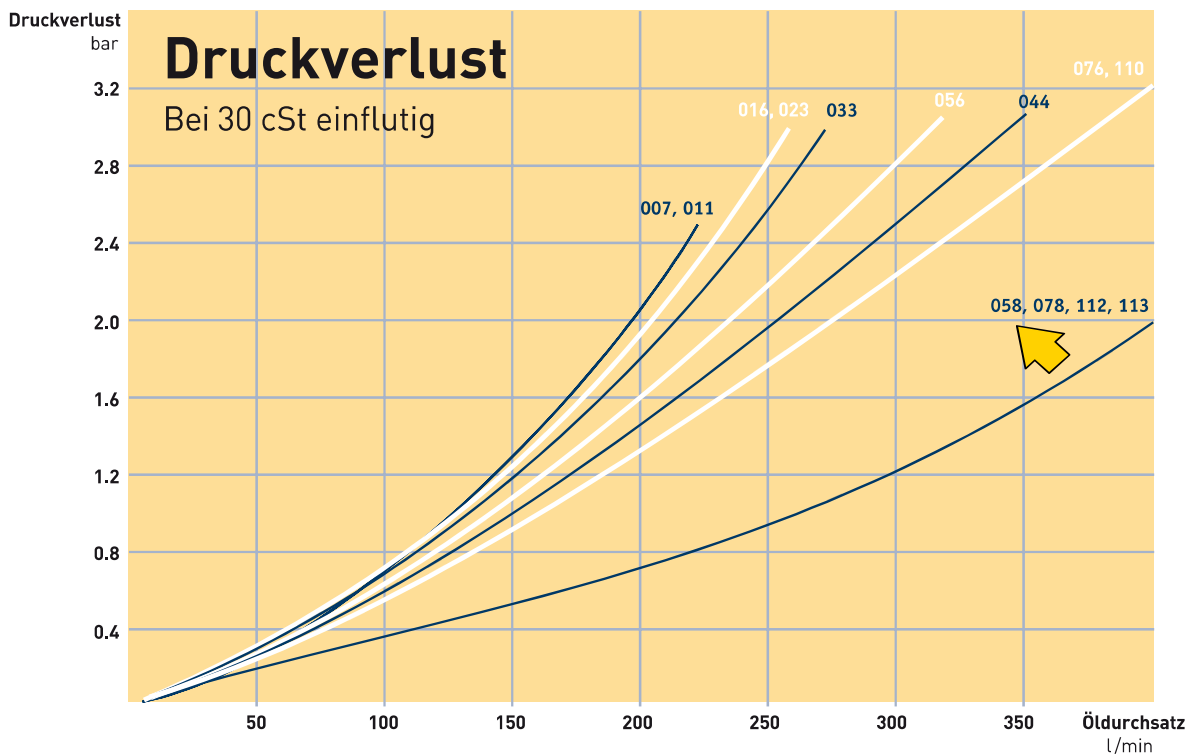

spezifische  
Kühlleistung  
kW/°C

# Kühlleistung

LHC 033 – LHC 113

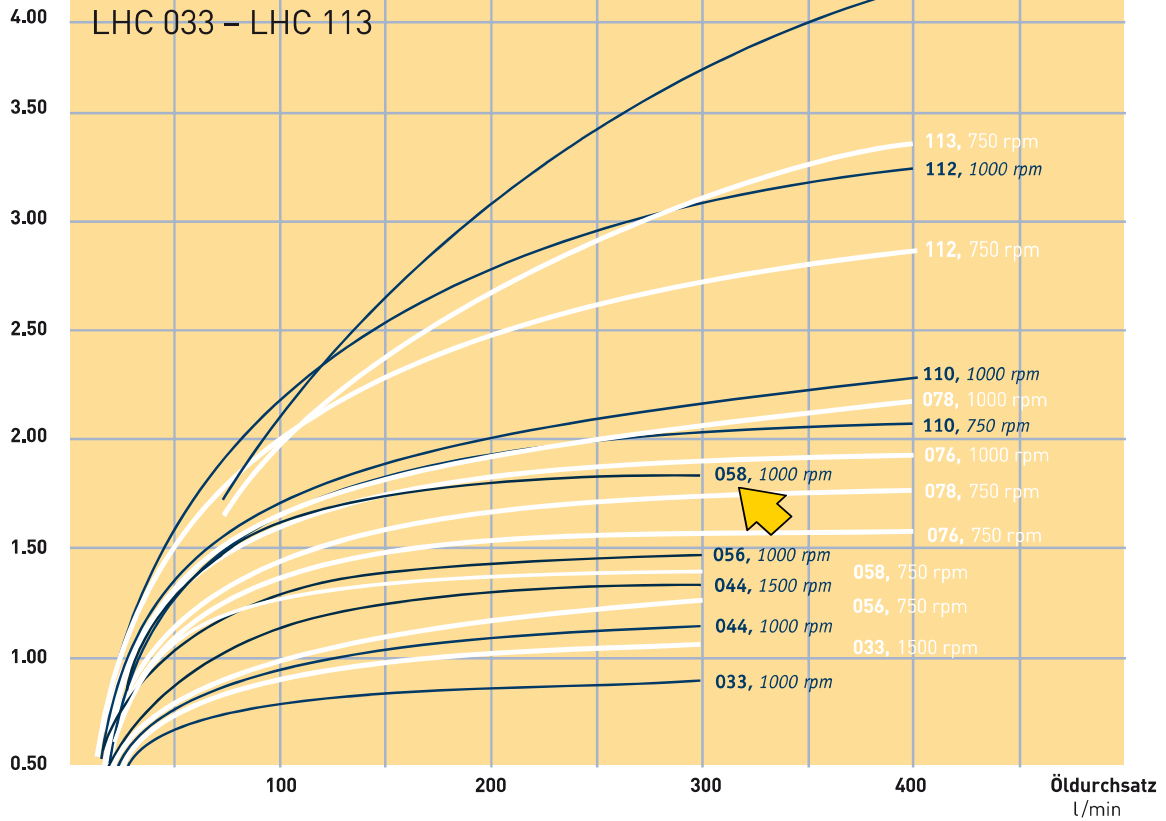

spezifische  
Kühlleistung  
kW/°C

# Kühlleistung

LHC 007 – LHC 023

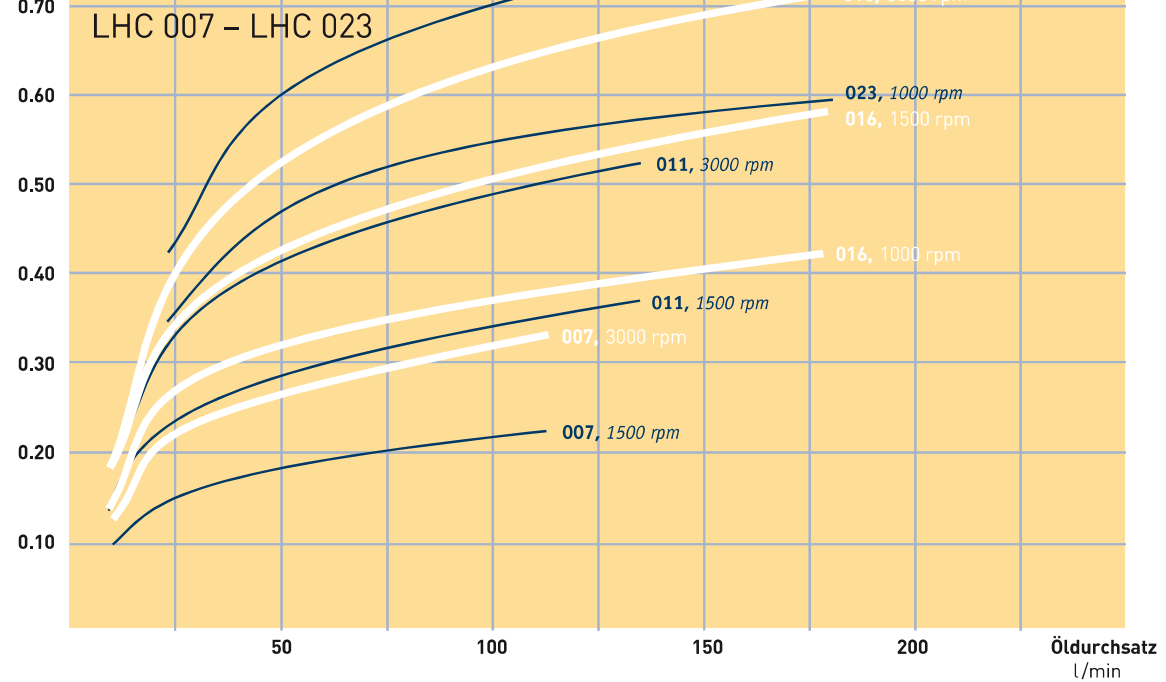

Kühlleistungstoleranz ± 10%



# Typenschlüssel für LHC/LHC2-Öl/Luftkühler

Bei der Bestellung sind alle Stellen auszufüllen

BEISPIEL:      LHC2 - 016 - B - 50 - S20 - S - Z  
                   1        2        3        4        5        6        7  
                   ▶ LHC - 058 - B - 60 - T50 - S - 0

## 1. ÖL/LUFTKÜHLER MIT HYDRAULIKMOTOR=LHC / LHC2

### 2. KÜHLERGRÖSSE

007, 011, 016, 023, 033, 044, 056, 058, 076, 078, 110, 112 und 113

### 3. HYDRAULIKMOTOR, SCHLUCKVOLUMEN

Ohne Hydraulikmotor = 0  
 Schluckvolumen 8.4 cm<sup>3</sup>/U = A  
 Schluckvolumen 10.8 cm<sup>3</sup>/U = B  
 Schluckvolumen 14.4 cm<sup>3</sup>/U = C  
 Schluckvolumen 16.8 cm<sup>3</sup>/U = D  
 Schluckvolumen 19.2 cm<sup>3</sup>/U = E  
 Schluckvolumen 25.2 cm<sup>3</sup>/U = F  
 Sonderausführung = X

(X: Druck, Schluckvolumen, Abmessungen usw. im Klartext angeben.)

### 4. THERMOKONTAKT

Ohne Thermokontakt = 00  
 40 °C = 40  
 50 °C = 50  
 60 °C = 60  
 70 °C = 70  
 80 °C = 80  
 90 °C = 90

### 5. KÜHLELEMENT

einflutig = 000  
 zweiflutig = T00  
**Eingebautes druckgesteuertes Bypassventil, einflutig**  
 2 bar = S20  
 5 bar = S50  
 8 bar = S80  
**Eingebautes druckgesteuertes Bypassventil, zweiflutig\***  
 2 bar = T20  
 5 bar = T50  
 8 bar = T80  
**Eingebautes temperatur- und druckgesteuertes Bypassventil, einflutig**  
 50 °C, 2.2 bar = S25  
 60 °C, 2.2 bar = S26  
 70 °C, 2.2 bar = S27  
 90 °C, 2.2 bar = S29

### Eingebautes temperatur- und druckgesteuertes Bypassventil, zweiflutig\*

50 °C, 2.2 bar = T25  
 60 °C, 2.2 bar = T26  
 70 °C, 2.2 bar = T27  
 90 °C, 2.2 bar = T29

### 6. ELEMENTSCHUTZ

Ohne Schutz = 0  
 Steinschutz = S  
 Staubschutz = D  
 Staub- und Steinschutz = P

### 7. STANDARD/SONDER

Standard = 0  
 Sonder = Z

### TECHNISCHE DATEN

#### FLÜSSIGKEITSKOMBINATIONEN

Mineralöl	HL/HLP nach DIN 51524
Öl-/Wasser emulsion	HFA, HFB nach CETOP RP 77H
Wasserglykol	HFC nach CE TOP RP 77H
Phosphatester	HFD-R nach CETOP RP 77H

#### WERKSTOFFE

Kühlelement	Aluminium
Lüfterrad/Nabe	Glasfaserverstärktes Polypropylen/Aluminium
Lüftergehäuse	Stahl
Lüftergitter	Stahl
Andere Teile	Stahl
Oberflächenschutz	Elektrostatische Pulverlackierung

### KÜHLELEMENT

Maximaler statischer Betriebsdruck	21 bar
Dynamischer Betriebsdruck	14 bar*
Kühlleistungstoleranz	± 6 %
Maximale Öleintrittstemperatur	120 °C

\* Geprüft nach ISO/DIS 10771-1

### KÜHLLLEISTUNGSKURVEN

Die Kühlleistungskurven in diesem Datenblatt basieren auf Messungen nach EN 1048 mit Öl Typ ISO VG 46 bei 60°C.

### BERATUNG BITTE BEI PARKER HANNIFIN ANFORDERN

Öltemperatur > 120 °C  
 Ölviskosität > 100 cSt  
 Aggressive Atmosphäre  
 Verschmutzte Umgebungsluft  
 Verwendung in großen Höhenlagen

### SCHALTPLAN

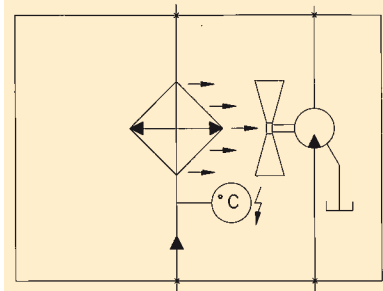

Schaltplan für LHC-Öl/Luftkühler.

Diese Information kann sich jederzeit ohne vorherige Ankündigung ändern.