



Denison Hydraulikpumpen Industrierausführung

T7/T67/T6 Flügelzellentechnologie

aerospace
climate control
electromechanical
filtration
fluid & gas handling
hydraulics
pneumatics
process control
sealing & shielding



ENGINEERING YOUR SUCCESS.

Einzelpumpen : Drehzahlen, Drücke

Baureihe	Hubring	Geometrisches Fördervolumen V _{geom.} cm ³ /U	Drehzahl min. min ⁻¹	Drehzahl max. ³⁾		Betriebsdruck max.					
				HF-0, HF-1 HF-2	HF-3, HF-4 HF-5	HF-0, HF-2		HF-1, HF-4, HF-5		HF-3	
				min ⁻¹	min ⁻¹	Kurzzeitig bar	Dauernd bar	Kurzzeitig bar	Dauernd bar	Kurzzeitig bar	Dauernd bar
T7D T7DS	B14	44,0	600	3000	1800	300	250	240	210	175	140
	B17	55,0									
	B20	66,0									
	B22	70,3									
	B24	81,1									
	B28	90,0									
	B31	99,2									
	B35	113,4									
	B38	120,6									
	B42	137,5									
	045 ¹⁾	145,7									
050 ¹⁾	158,0										
T7E ²⁾ T7ES	042	132,3	600	2200	1800	240	210	210	175	175	140
	045	142,4									
	050	158,5									
	052	164,8									
	054	171,0									
	057	183,3									
	062	196,7									
	066	213,3									
	072	227,1									
	085	268,7									

HF-0, HF-2 = H-LP Mineralöle

HF-1 = H-L Mineralöle

HF-3 = Invertierte Emulsionen

HF-4 = Wasserglykole

HF-5 = Synthetische Flüssigkeiten

¹⁾ Zehn-Flügel-Technologie Einsatz.

²⁾ Für T7E, unter 10 bar, setzen Sie sich bitte mit Parker in Verbindung.

³⁾ Sicherstellen, dass die Einflussgeschwindigkeit unter 1,9 m/sek beträgt (siehe S. 12, Überprüfungen vor Inbetriebnahme).

Wenn Sie weitere Informationen wünschen, oder die oben angegebenen Daten Ihre Anforderungen nicht erfüllen, setzen Sie sich bitte mit Ihrer örtlichen Parker-Vertretung in Verbindung.

Zulässiger Mindesteinlaßdruck (bar absolut)

Pumpeneinsatz		Drehzahl min ⁻¹										Hubring			
Größe	Hubring	1200	1500	1800	2100	2200	2300	2500	2800	3000	3600				
D	B14	0,80	0,80	0,80	0,80	0,80	0,80	0,80	0,80	0,80					
	B17								0,82	0,86					
	B20								0,83	0,88					
	B22								0,86	0,95					
	B24								0,88	1,00					
	B28								0,90	1,05					
	B31														
	B35								0,84	0,97					
	B38								0,86	1,01					
	B42								0,90						
	045														
	050								0,85	0,98			1,05		
		1,02	1,09												
E	042	0,85	0,85	0,80	0,90	1,00									
	045														
	050														
	052												0,80	0,80	1,00
	054														
	057												0,85	0,95	
	062														
	066												0,95	1,09	
	072												0,85	1,05	
	085												0,90	0,90	1,00

Eingangsdruck gemessen am Eingangsflansch mit Mineralöl einer Viskosität von 10 bis 65 cSt. Die Differenz zwischen Eingangsdruck am Pumpenflansch und dem atmosphärischen Druck darf höchstens 0,2 bar betragen, damit keine Luft angesaugt wird.
 Bei Betriebsmedien der Klasse HF-3 und HF-4 ist der absolute Druck mit dem Faktor 1,25 zu multiplizieren.
 mit Faktor 1,35 für HF-5-Medien.
 mit Faktor 1,10 für Ester oder Rapsöl.
 Für Doppel- und Dreifachpumpen ist der Einsatz zu wählen, der den höchsten absoluten Druck fordert.

	Befestigungsnorm	Masse ohne Steckverbinder und Träger - kg	Trägheitsmoment Kgm ² x 10 ⁻⁴	SAE 4-Loch Flansche - J518 - ISO/DIS6162-1		
				Sauganschluß	Druckanschluß	
				S	P	
T7AS	SAE J744 SAE A	9,5	2,6	1"-SAE 4-Loch J518-ISO/DIS 6162-1	3/4"-SAE 4-Loch J518-ISO/DIS 6162-1	
				SAE 16-SAE Gewinde 1.5/16"-12 UNF-2B	SAE 12-SAE Gewinde 1.1/16"-12 UNF-2B	
				NPTF Gewinde 1.1/4" NPTF	NPTF Gewinde 3/4" NPTF	
				1" BSPP Gewinde	3/4" BSPP Gewinde	
T7ASW	SAE J744 SAE A	11,3	3,2	1.1/4"-SAE 4-Loch J518-ISO/DIS 6162-1	3/4"-SAE 4-Loch J518-ISO/DIS 6162-1	
				SAE 20-SAE Gewinde 1.5/8"-12 UNF-2B	SAE 12-SAE Gewinde 1.1/16"-12 UNF-2B	
				NPTF Gewinde 1.1/4" NPTF	SAE 12-SAE Gewinde 1.1/16"-12 UNF-2B	
				1.1/4" BSPP Gewinde	3/4" BSPP Gewinde	
T7B	ISO/3019-2 100 A2 HW	23,0	3,2	1.1/2"	1" oder 3/4"	
T7BS	SAE J744 SAE B					
T6C	SAE J744 SAE B	15,7	7,5	1.1/2"	1"	
T7D	ISO 3019-2 125 A2 HW	26,0	19,6	2"	1.1/4"	
T7DS	SAE J744 SAE C					
T7E	ISO 3019-2 125 A2 HW	43,3	62,5	3"	1.1/2"	
T7ES	SAE J744 SAE C					
				S	P1	P2
T7BB	ISO 3019-2 100 A2 HW	32,6	6,7	2.1/2"	1" oder 3/4"	
T7BBS	SAE J744 SAE B					
T6CC	SAE J744 SAE B	26,0	16,9	2.1/2" oder 3"	1"	1" oder 3/4"
T67CB	SAE J744 SAE B	26,0	11,4	2.1/2"	1"	3/4"
T7DB	ISO 3019-2 125 A2 HW	38,6	22,7	3"	1.1/4"	
T7DBS	SAE J744 SAE C					
T67DC	SAE J744 SAE C	38,6	26,3	3"	1.1/4"	1" oder 3/4"
T7DD	ISO 3019-2 125 A2 HW 125 B4 HW	56,0	36,3	4"	1.1/4"	
T7DDS	SAE J744 SAE C					
T7EB	ISO 3019-2 125 A2 HW	55,0	65,9	3.1/2"	1.1/2"	
T7EBS	SAE J744 SAE C					
T67EC	SAE J744 SAE C	55,0	70,8	3.1/2"	1.1/2"	1"
T7ED	ISO 3019-2 125 A2 HW	66,0	79,7	4"	1.1/2"	
T7EDS	SAE J744 SAE C					
T7EE	ISO 3019-2 250 B4 HW	95,0	97,4	4"	1.1/2"	
T7EES	SAE J744 SAE E					

T7E / T7ES - Bestellschlüssel

Typenbezeichnung T7E* oder T7ES - 072 - 1 R 00 - A 1 - M0 - ..

Baureihe T7E - 2-Loch-Flansch

nach ISO 3019-2, 125 A2 HW

Baureihe T7ES - 2-Loch-Flansch

nach SAE C, J744

* Ausführung mit Durchtrieb erhältlich.

Setzen Sie sich bitte mit Parker in Verbindung.

Hubring

Geometrisches Fördervolumen (cm³/U)

042 = 132,3 057 = 183,3

045 = 142,4 062 = 196,7

050 = 158,5 066 = 213,3

052 = 164,8 072 = 227,1

054 = 171,0 085 = 268,7

Art der Welle T7E oder T7ES

5 = Paßfederwelle (ISO R775 - G38M)

Art der Welle T7ES

1 = Paßfederwelle (SAE CC)

2 = Paßfederwelle (nicht SAE)

3 = Vielkeilwelle (SAE C) Zähnezahl 14

4 = Vielkeilwelle (SAE CC) Zähnezahl 17

Modifikationen

Gehäuse-Anschlußgröße

SAE 4-Loch-Flansch J518

	T7E - T7ES	T7ES
	Metrisches Gewinde	UNC Gewinde
	M0	00
P		1,1/2"
S		3"

Dichtungsklasse

1 = S1 BUNA N - 0,7 bar max. (für Mineralöl)

4 = S4 EPDM - 7 bar max. (für schwerentflammare Flüssigkeiten)

5 = S5 VITON® - 7 bar max. (für Mineralöl und schwerentflammare Flüssigkeiten)

Ausführung

Lage der Anschlüsse

00 = standard

Drehrichtung (auf Wellenende gesehen)

R = Rechtslauf

L = Linkslauf

P = Druckanschluß

S = Sauganschluß

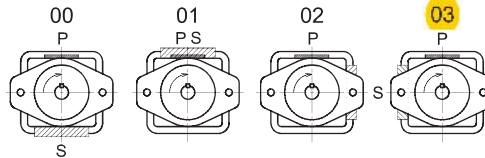

FÖRDERSTROMVERLUST (TYPISCH)

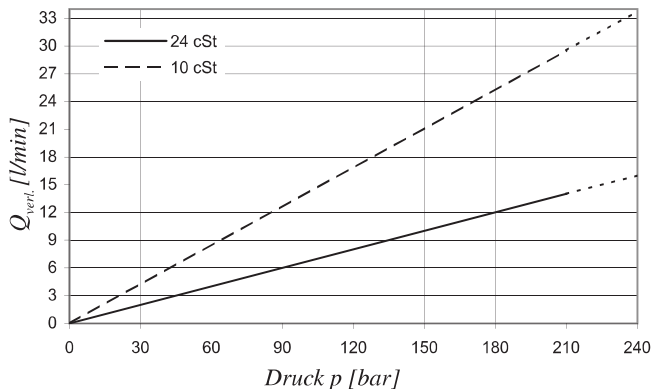

Bei $Q_{verl} > 50\%$ von Q_{theor} darf der Arbeitszyklus 5s nicht übersteigen.

GERÄUSCHPEGEL (TYPISCH) - T7ES - 050

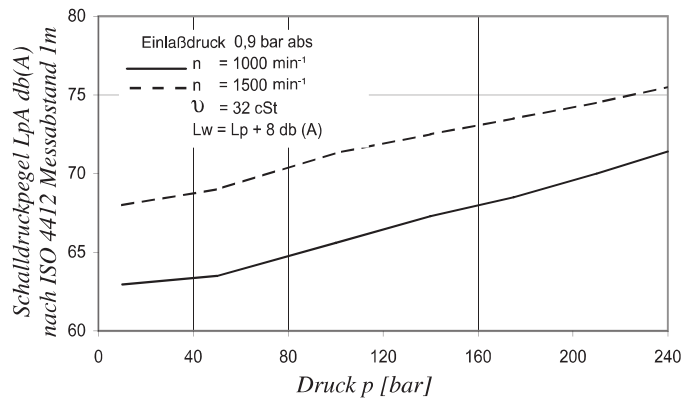

LEISTUNGSVERLUST HYDRAULISCH-MECHANISCH (TYPISCH)

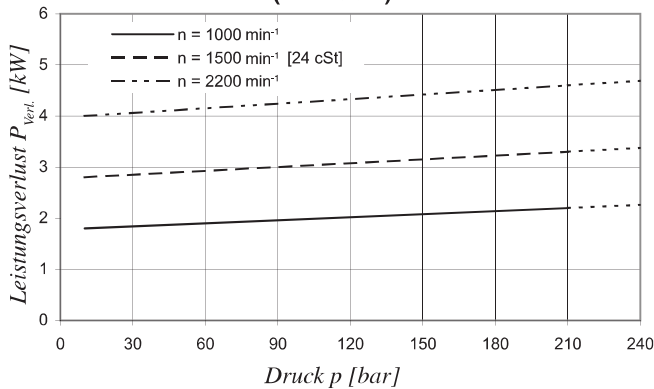

ZULÄSSIGE WELLENBELASTUNG

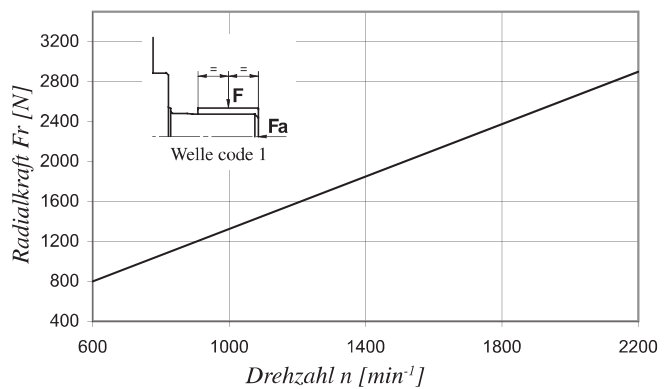

Max. zulässige Axialkraft Fa = 2000 N

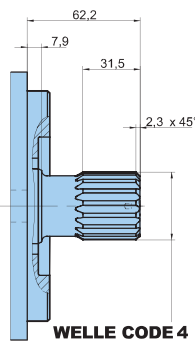
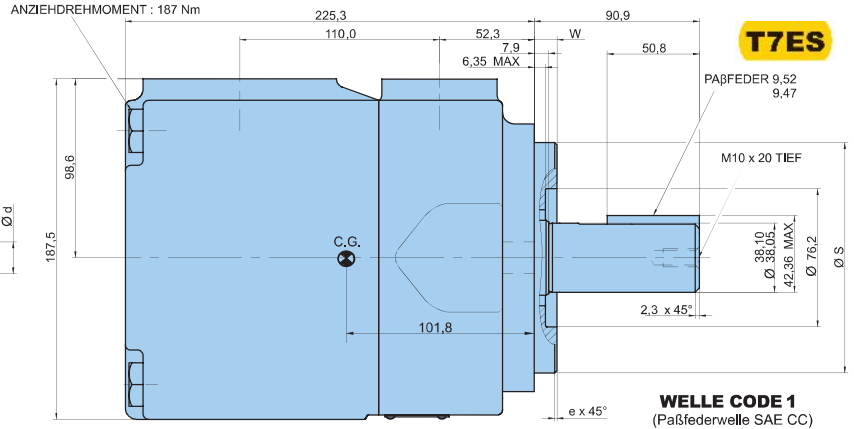
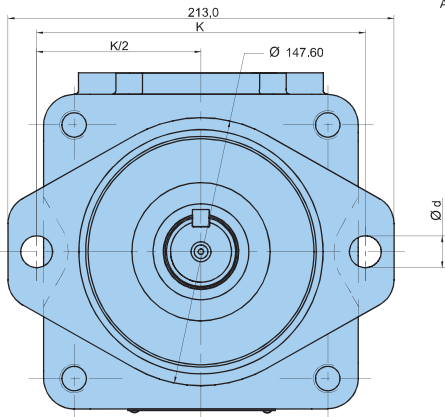

WELLE CODE 4
Vielkeilwelle mit Evolventenflanken nach SAE CC, J498b
Größe 12/24, Zähnezahl 17
Flankenwinkel 30°
Flankenzenrierung
Passungsklasse 1 (Spielpassung)

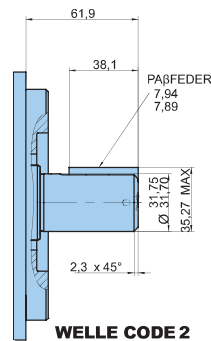

WELLE CODE 2
(Paßfederwelle)

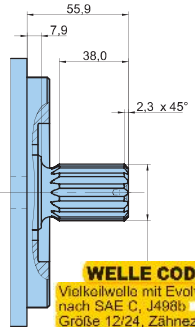

WELLE CODE 3
Vielkeilwelle mit Evolventenflanken nach SAE C, J498b
Größe 12/24, Zähnezahl 14
Flankenwinkel 30°
Flankenzenrierung
Passungsklasse 1 (Spielpassung)

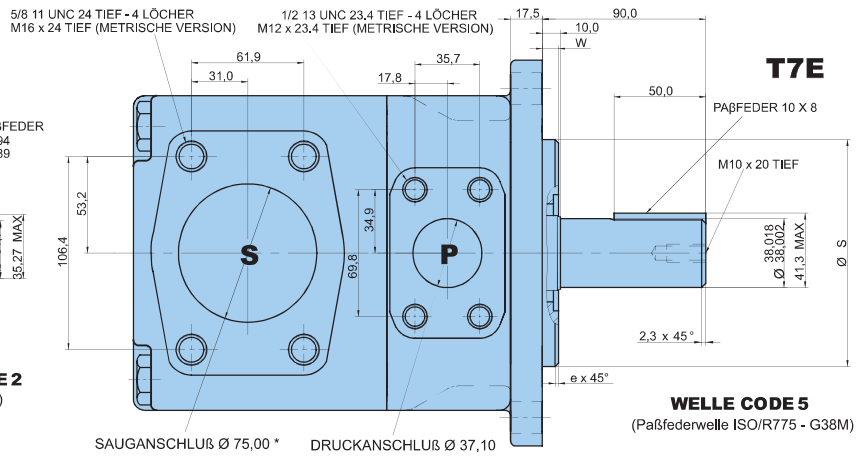

WELLE CODE 5
(Paßfederwelle ISO/R775 - G38M)

Grenzantriebsmoment [cm³/U x bar]	
Welle	V _{geom.} x p max.
1	54500
2	34590
3	61200
4	61200
5	54500

Alternativer Befestigungsflansch						
	Ø S		e x 45°	W	K	Ø d
	Max.	Min.				
T7E	125,000	124,937	2,0	9,5	180,0	18,0
T7ES	127,000	126,950	1,3	12,7	181,0	17,5

BETRIEBS - CHARAKTERISTIK - TYPISCH [24 cSt]

	Hubring	Geometrisches Fördervolumen V _{geom.}	Förderstrom Q [l/min] bei n = 1500 min ⁻¹			Antriebsleistung P [kW] bei n = 1500 min ⁻¹		
			p = 0 bar	p = 140 bar	p = 240 bar	p = 7 bar	p = 140 bar	p = 240 bar
			T7E	042	132,3 cm³/U	198,5	188,5	181,3
	045	142,4 cm³/U	213,6	203,6	196,5	5,4	52,9	88,7
	050	158,5 cm³/U	237,7	227,7	220,6	5,7	58,5	98,3
	052	164,8 cm³/U	247,2	237,2	230,1	5,8	60,8	102,1
	054	171,0 cm³/U	256,5	246,5	239,4	5,9	63,0	105,8
	057	183,3 cm³/U	275,0	265,0	257,9	6,1	67,3	113,2
	062	196,7 cm³/U	295,0	285,0	277,9	6,4	71,9	121,3
	066	213,3 cm³/U	319,9	309,0	302,8	6,7	77,7	131,2
	072	227,1 cm³/U	340,6	330,6	323,5	6,9	82,6	139,5
	085	268,7 cm³/U	403,0	392,0 ¹⁾	-	9,1	65,8 ¹⁾	-

¹⁾ 085 = 90 bar max. kurzzeitig

* Auch mit speziellem Sauganschluß 3"1/2 (Ø 88,9) erhältlich - Setzen Sie sich bitte mit Parker in Verbindung.