

Druckreduzierventile in Plattenaufbauweise der Serie R4R sind manuell verstellbare Ventile, die eingesetzt werden, um den Sekundärdruck konstant zu halten. Unabhängig vom Primärdruck wird der Sekundärdruck auf den Einstelldruck reduziert. Um unbeabsichtigte Bewegungen des Verbrauchers zu verhindern, ist der Hauptkolben in der Ausgangsstellung geschlossen.

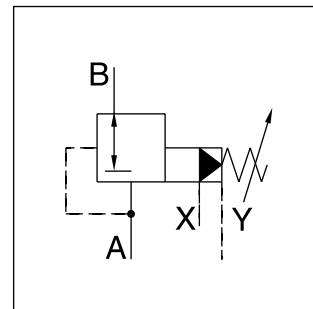

**Merkmale**

- Vorgesteuertes Druckreduzierventil mit manueller Verstellung
- Plattenaufbau nach ISO 5781
- 3 Druckstufen
- 3 Verstellarten
  - Handrad
  - Plombierbare Hutmutter
  - Verstellung mit Schloss

**4**

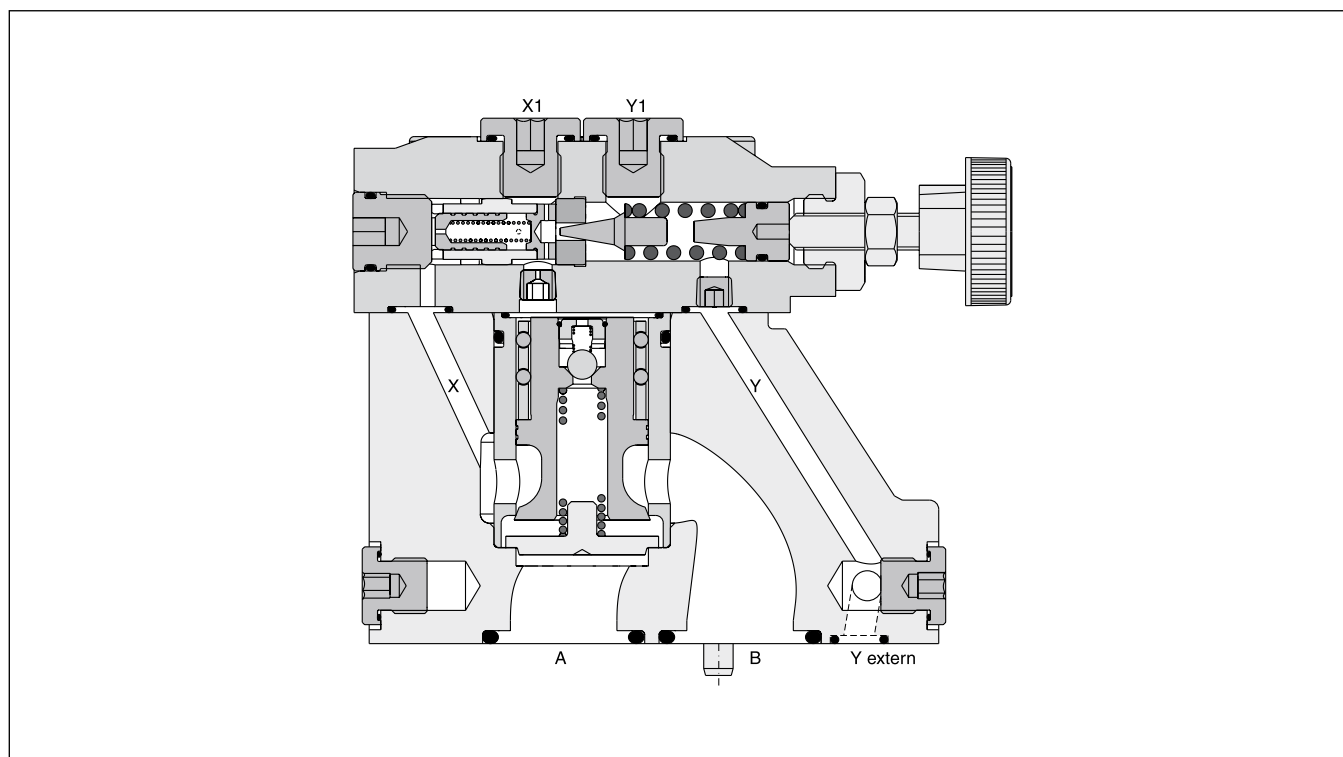

**Technische Daten**

<b>Allgemein</b>				
Nenngröße		<b>NG10</b>	<b>NG25</b>	<b>NG32</b>
Anschlussbild		Plattenaufbau nach ISO 5781		
Einbaulage		beliebig, horizontaler Einbau bevorzugt		
Umgebungstemperatur	[°C]	-20...+80		
MTTF <sub>D</sub> Wert	[Jahre]	75		
Gewicht	[kg]	4,8	7,2	13,5
<b>Hydraulisch</b>				
Max. Betriebsdruck	[bar]	Anschlüsse A, B und X 350, Anschluss Y drucklos		
Druckstufen	[bar]	105, 210, 350		
Nennvolumenstrom	[l/min]	150	350	500
Druckmedium		Hydrauliköl nach DIN 51524 ... 525		
Viskosität zulässig	[cSt] / [mm <sup>2</sup> /s]	20 ... 380		
empfohlen	[cSt] / [mm <sup>2</sup> /s]	30 ... 50		
Druckmediumtemperatur	[°C]	-20 ... +70		
Zulässiger Verschmutzungsgrad		ISO 4406 (1999) 18/16/13 (entspricht NAS 1638:7)		

**Bestellschlüssel**

**R**
**4**
**R**
 
-
**5**
**9**
 
 
 
**B**
 
 

**Druck-**ventil    **An-**schluss-**bil-**d    **Reduzier-**funktion    **Nenn-**größe    **Max. Druck** (350bar)    **Steuer-**anschlüsse G1/4"    **Druck-**stufen    **Verstel-**lung    **Steueröl**    **Konstr.-**Stand    **Dichtung**    **Modifi-**kation

Code	Anschlussbild	
4	Platten-aufbau ISO 5781	

Code	Nenngröße
03	NG10
<b>06</b>	NG25
10	NG32

Code	Druckstufen <sup>1)</sup>
1	bis 105 bar
3	bis 210 bar
<b>5</b>	bis 350 bar

Code	Dichtung	
<b>1</b>	NBR	
5	FPM	

Steueröl		
Code	Zufuhr	Abfuhr
<b>1</b>	intern	extern von Y
2	intern	extern von Y1

Code	Verstellung
<b>1</b>	Handrad Ø 32mm (Standard)
3	Hutmutter plombierbar mit Schloss
4	Hutmutter plombierbar mit Schloss

<sup>1)</sup> weitere Druckstufen auf Anfrage



**Sekundärdruck pA in Abhängigkeit vom Volumenstrom Q**

**R4R03** <sup>1)</sup>

**Min. Einstelldruck**

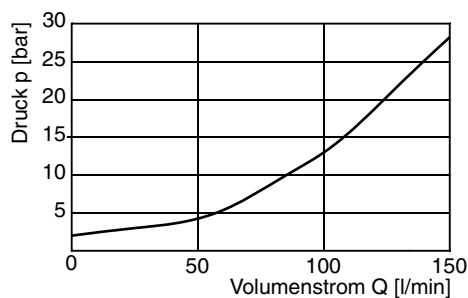
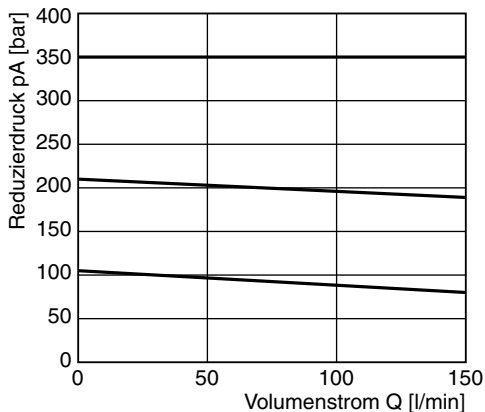

**Sekundärdruck pA in Abhängigkeit vom Volumenstrom Q**

**R4R06** <sup>1)</sup>

**Min. Einstelldruck**

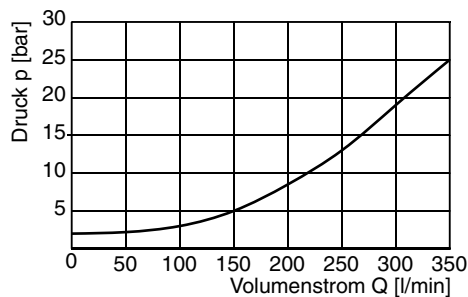
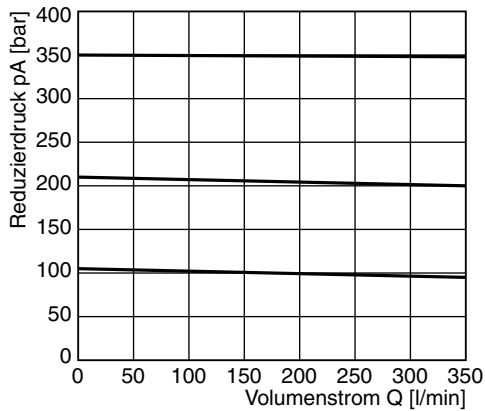

**Sekundärdruck pA in Abhängigkeit vom Volumenstrom Q**

**R4R10** <sup>1)</sup>

**Min. Einstelldruck**

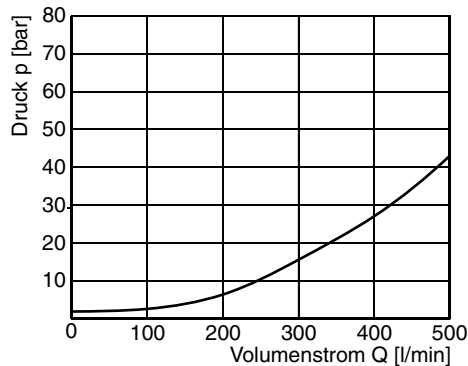
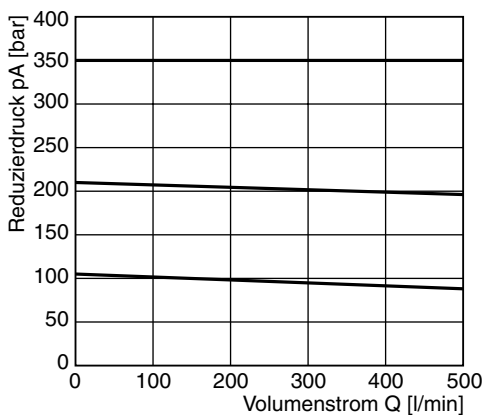

<sup>1)</sup> gemessen bei 350 bar Primärdruck pB.

Alle Kurven gemessen mit HLP46 bei 50°C.

Abmessungen

4

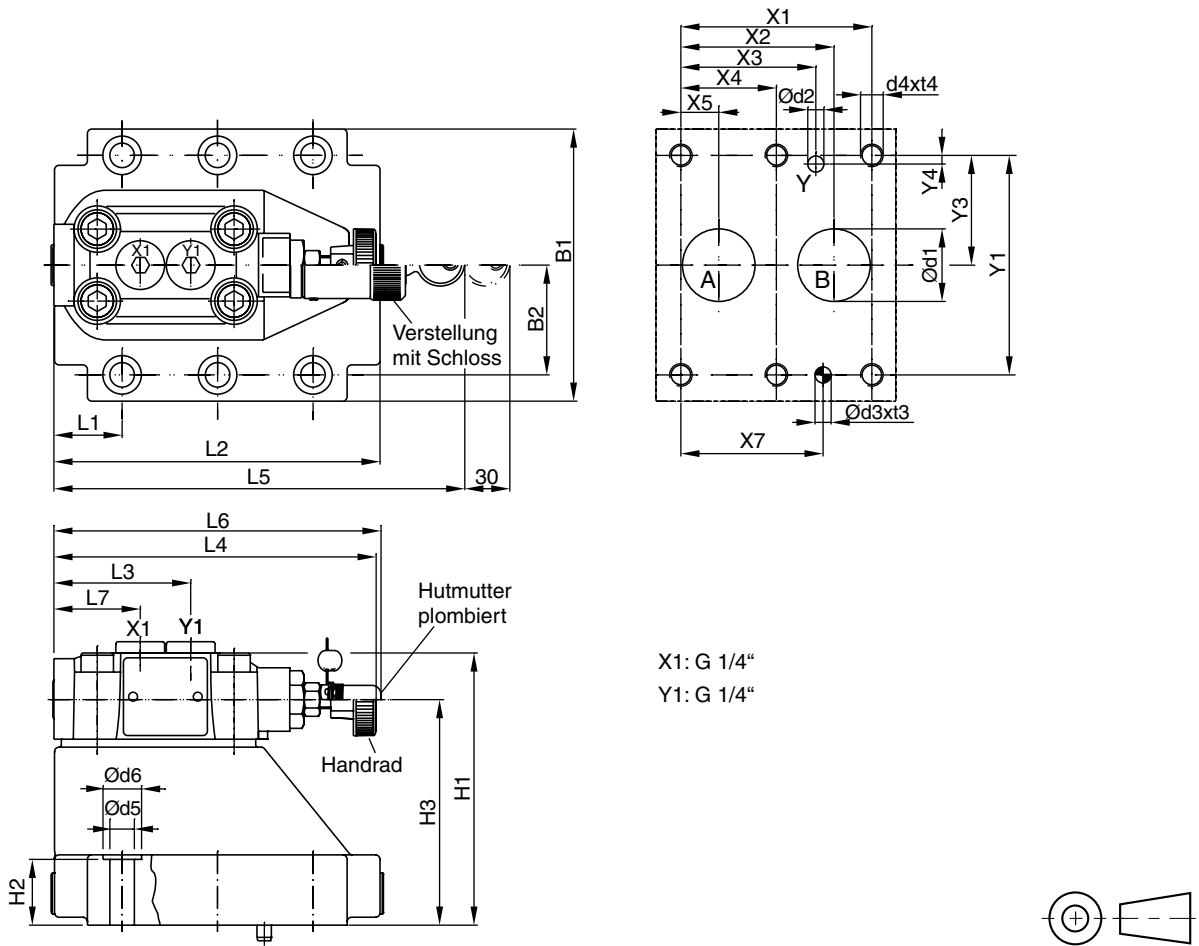

X1: G 1/4"  
Y1: G 1/4"

NG	ISO-Code	x1	x2	x3	x4	x5	x6	x7	y1	y2	y3	y4	y5	y6
10	5781-06-07-0-00	42,9	35,8	21,5	-	7,2	-	31,8	66,7	-	33,4	7,9	-	-
25	5781-08-10-0-00	60,3	49,2	39,7	-	11,1	-	44,5	79,4	-	39,7	6,4	-	-
32	5781-10-13-0-00	84,2	67,5	59,5	42,1	16,7	-	62,7	96,8	-	48,4	3,8	-	-

Toleranz für alle Abmessungen ±0,2

NG	ISO-Code	B1	B2	H1	H2	H3	H4	H5	H6	L1	L2	L3	L4	L5	L6	L7
10	5781-06-07-0-00	87,3	33,35	83	21	62,5	-	-	-	29	94,8	60,8	143	181	144,8	38,6
25	5781-08-10-0-00	105	39,7	109,5	29	89	-	-	-	34,7	126,8	60,8	143	181	144,8	38,6
32	5781-10-13-0-00	120	48,4	120	29	99,5	-	-	-	30,6	144,3	60,8	143	181	144,8	38,6

NG	ISO-Code	d1max	d2max	d3	t3	d4	t4	d5	d6	Anschlussplatte <sup>1)</sup>
10	5781-06-07-0-00	15	7	7,1	8	M10	16	10,8	17	SPP 3M6B 910
25	5781-08-10-0-00	23,4	7,1	7,1	8	M10	18	10,8	17	SPP 6M8B 910
32	5781-10-13-0-00	32	7,1	7,1	8	M10	20	10,8	17	SPP 10M12B 910

<sup>1)</sup> Details siehe Kapitel 12, Serie SPP

NG	Kit	Kit	Kit	Kit		Oberflächenqualität
				NBR	FPM	
10	BK505	4x M10x35 DIN 912 12.9	63 Nm ±15%	S26-58507-0	S26-58507-5	
25	BK485	4x M10x45 DIN 912 12.9	63 Nm ±15%	S26-58475-0	S26-58475-5	
32	BK506	6x M10x45 DIN 912 12.9	63 Nm ±15%	S26-58508-0	S26-58508-5	