

Hydraulikpumpen Mobilausführung T6*M

Denison Flügelzellentechnologie, Konstantpumpen

aerospace
climate control
electromechanical
filtration
fluid & gas handling
hydraulics
pneumatics
process control
sealing & shielding



ENGINEERING YOUR SUCCESS.

Bestellschlüssel und betriebs - charakteristik

B20 - B20 - B10 - 3 L 01

Typenbezeichnung **T6DCCM - B38 - B28 - B08 - 1 R - 00 - B 1 - 00**

Baureihe _____
Hubring für P1
 (Fördervolumen bei 0 bar und 1500 min⁻¹)
 B14 = 71,4 l/min B35 = 166,5 l/min
 B17 = 87,3 l/min B38 = 180,4 l/min
B20 = 99,0 l/min B42 = 204,0 l/min
 B24 = 119,3 l/min B45 = 218,5 l/min
 B28 = 134,5 l/min B50 = 237,0 l/min
 B31 = 147,4 l/min

Hubring für P2 und P3
 (Fördervolumen bei 0 bar und 1500 min⁻¹)
 B03 = 16,2 l/min B17 = 87,4 l/min
 B05 = 25,8 l/min **B20 = 95,7 l/min**
 B06 = 31,9 l/min B22 = 105,4 l/min
 B08 = 39,6 l/min B25 = 118,9 l/min
B10 = 51,1 l/min B28 = 133,2 l/min
 B12 = 55,6 l/min B31 = 150,0 l/min
 B14 = 69,0 l/min

Modifikation
Gehäuse-Anschlußgröße
 00 = P3 = 1"
 01 = P3 = 3/4"
Dichtungsklasse
1 = S1 (für Mineralöl)
 4 = S4 (für schwerentflammare Flüssigkeiten)
 5 = S5 (für Mineralöl und schwerentflammare Flüssigkeiten)
Ausführung
Lage der Anschlüsse (siehe Seite 34-35)
 -00 = Standard **01**
Drehrichtung (auf Wellenende gesehen)
 R = Rechtslauf
L = Linkslauf
Art der Welle
 1 = Paßfederwelle (nicht SAE)
 2 = Paßfederwelle (SAE CC)
3 = Vielkeilwelle mit Evolventenflanken (SAE C)
 4 = Vielkeilwelle mit Evolventenflanken (SAE CC)
 6 = Vielkeilwelle mit Evolventenflanken (nicht SAE)

BETRIEBS - CHARAKTERISTIK - TYPISCH [24 cSt]

Druckanschluß	Hubring	Geometrisches Fördervolumen V _{geom.}	Förderstrom Q [l/min] bei n = 1500 min ⁻¹			Antriebsleistung P [kW] bei n = 1500 min ⁻¹		
			p = 0 bar	p = 140 bar	p = 240 bar	p = 7 bar	p = 140 bar	p = 240 bar
P1	B14	47,6 cm ³ /U	71,4	62,1	55,9	2,3	18,5	30,6
	B17	58,2 cm ³ /U	87,3	78,0	71,8	2,5	22,2	37,0
	B20	66,0 cm³/U	99,0	89,7	83,5	2,8	24,9	41,7
	B24	79,5 cm ³ /U	119,3	110,0	103,8	3,0	29,6	49,8
	B28	89,7 cm ³ /U	134,5	125,2	119,0	3,2	33,2	55,9
	B31	98,3 cm ³ /U	147,4	138,1	131,9	3,3	36,2	61,0
	B35	111,0 cm ³ /U	166,5	157,2	151,0	3,5	40,7	68,7
	B38	120,3 cm ³ /U	180,4	171,1	164,9	3,7	43,9	74,3
	B42 ¹⁾	136,0 cm ³ /U	204,0	194,7	188,5	4,0	49,4	83,7
	B45 ¹⁾	145,7 cm ³ /U	218,5	209,2	203,0	4,1	52,8	89,5
P2 & P3	B50 ¹⁾	158,0 cm ³ /U	237,0	227,7	224,0 ²⁾	4,4	57,0	85,0 ²⁾
	B03	10,8 cm ³ /U	16,2	10,7	-	1,3	5,3	-
	B05	17,2 cm ³ /U	25,8	20,3	15,8	1,4	7,5	12,2
	B06	21,3 cm ³ /U	31,9	26,5	22,0	1,5	8,9	14,7
	B08	26,4 cm ³ /U	39,6	34,1	29,6	1,6	10,7	17,7
	B10	34,1 cm³/U	51,1	45,7	41,2	1,7	13,4	22,3
	B12	37,1 cm ³ /U	55,6	50,2	45,7	1,7	14,4	24,1
	B14	46,0 cm ³ /U	69,0	63,5	59,0	1,9	17,6	29,5
	B17	58,3 cm ³ /U	87,4	82,0	77,5	2,1	21,9	36,9
	B20	63,8 cm³/U	95,7	90,2	85,7	2,2	23,8	40,2
	B22	70,3 cm ³ /U	105,4	100,0	95,5	2,3	26,1	44,1
B25	79,3 cm ³ /U	118,9	113,5	109,0	2,5	29,2	49,5	
B28	88,8 cm ³ /U	133,2	127,7	124,5 ²⁾	2,8	32,7	48,5 ²⁾	
B31	100,0 cm ³ /U	150,0	144,5	141,3 ²⁾	2,8	36,5	54,4 ²⁾	

¹⁾ B42 - B45 - B50 = 2200 min⁻¹ max. ²⁾ B28 - B31 - B50 = 210 bar max. kurzzeitig
 - Nicht einsetzen, da Lecköl größer 50%.

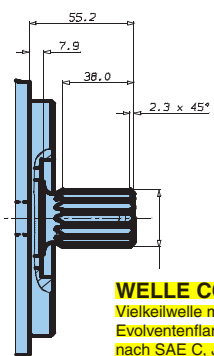
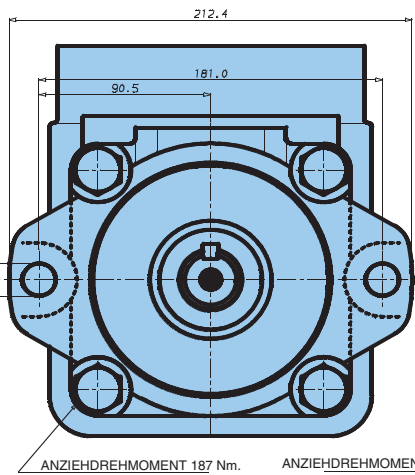
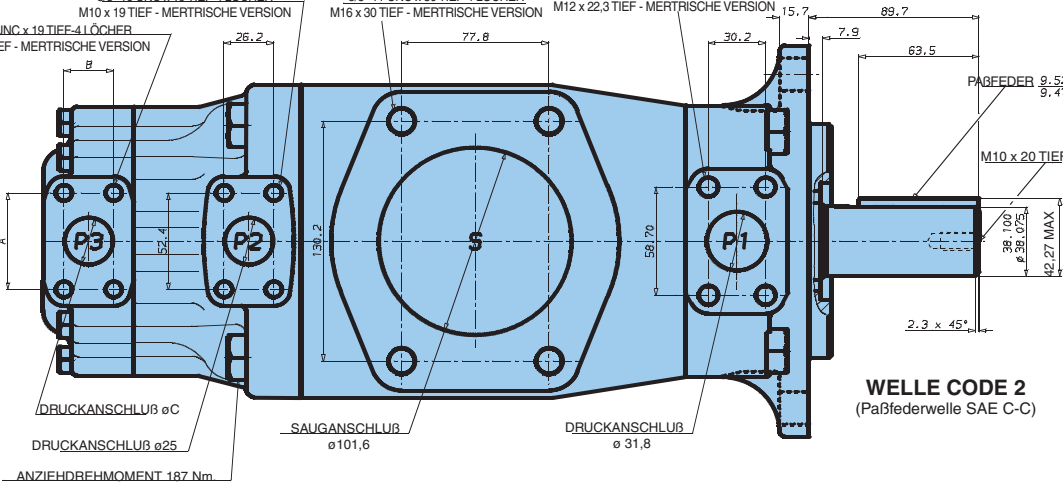
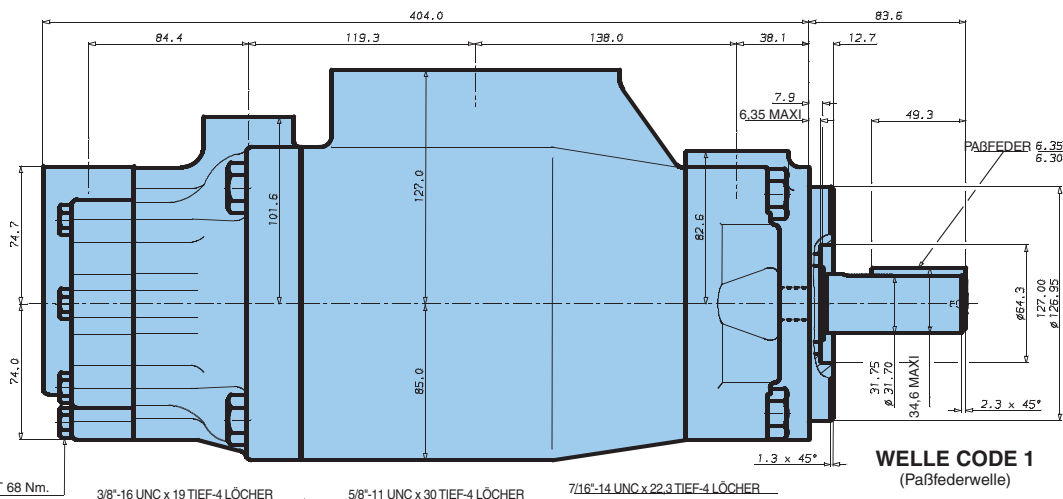
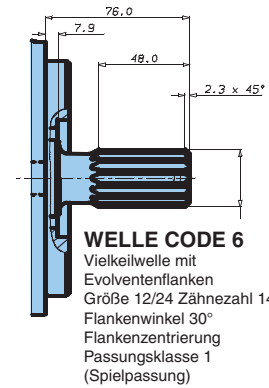
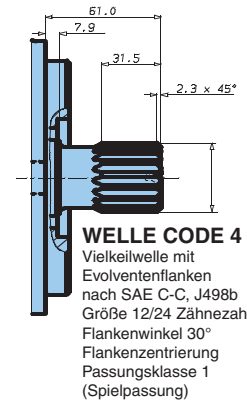

WELLE CODE 3
 Vielkeilwelle mit
 Evolventenflanken
 nach SAE C, J498b
 Größe 12/24 Zähnezahl 14
 Flankenwinkel 30°
 Flankenzentrierung
 Passungsklasse 1
 (Spielpassung)

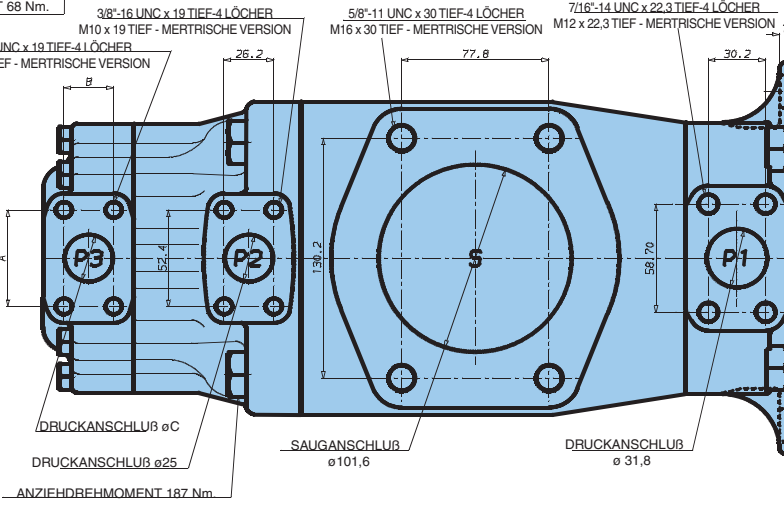

Grenzantriebsmoment [cm³/U] x p [bar]				
Baureihe	Welle	V _{geom.} x p max, P1 + P2 + P3	Welle	V _{geom.} x p max, P1 + P2 + P3
T6DCCM	1	43240	3	61200
	2	66500	4	66500

Anschlüsse				
Anschluß	Code	A	B	C
P3	00 & M0	52,4	26,2	25,4
P3	01 & M1	47,6	22,2	19,0

Befestigungsgewinde können metrisch ausgeführt werden.

FÖRDERSTROMVERLUST (TYPISCH)

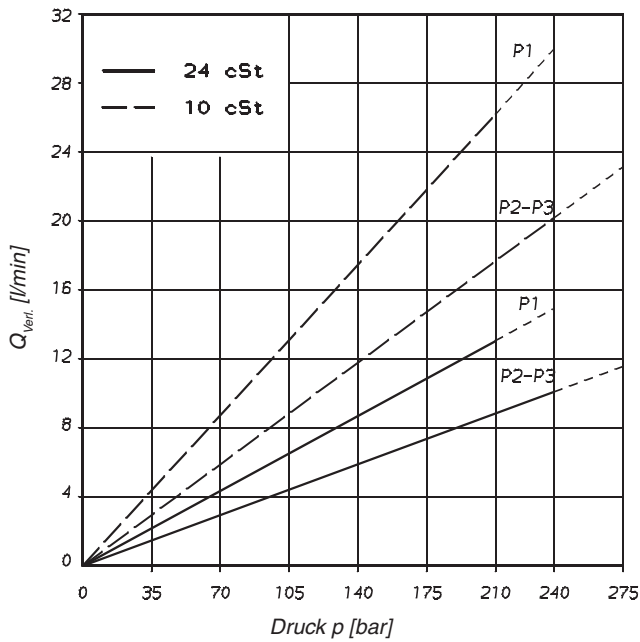

Bei $Q_{Verl.} > 50\%$ von $Q_{theor.}$ darf der Arbeitszyklus 5s. nicht übersteigen.
 Gesamtverlust aus der Summe aller Hubringe bei jeweiligem Betriebsdruck.

GERÄUSCHPEGEL (TYPISCH)
 T6DCCM - B38 - B22 - B22

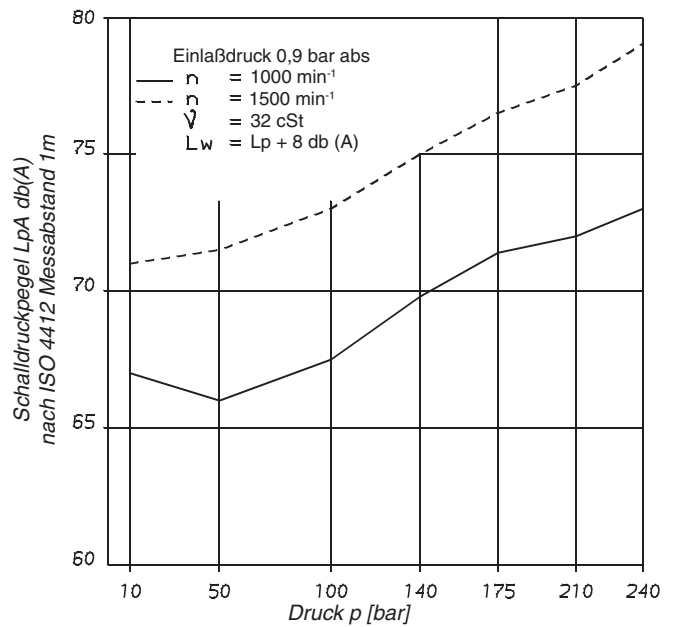

Kurve gilt bei gleichem Druck für P1, P2 und P3.

LEISTUNGSVERLUST (HYDRAULISCH-MECHANISCH) (TYPISCH)

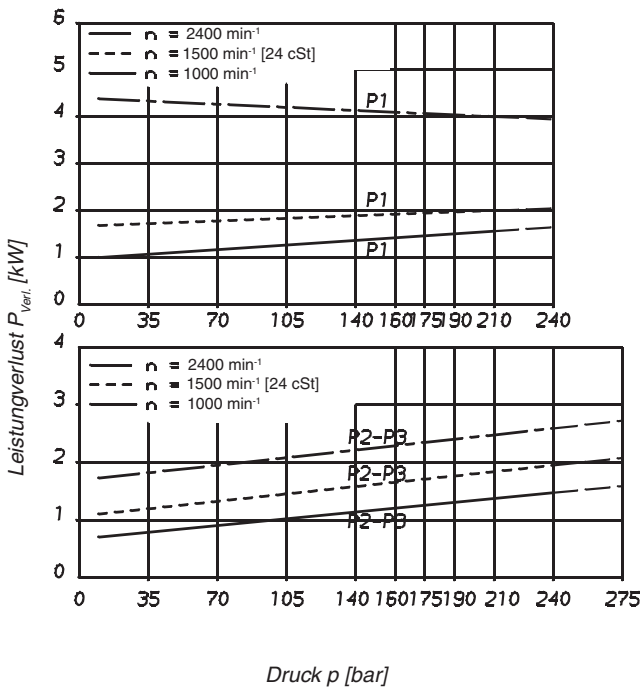

Gesamtverlust aus der Summe aller Hubringe bei jeweiligem Betriebsdruck.

ZULÄSSIGE WELLENBELASTUNG

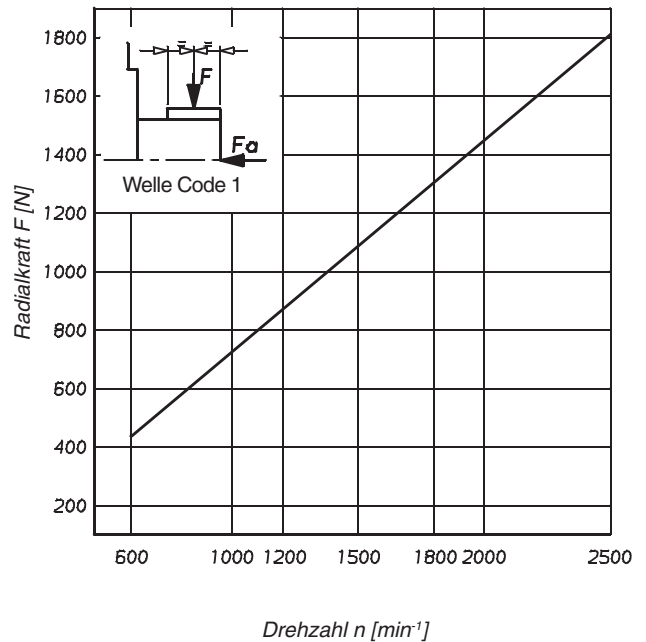

Max. zulässige Axialkraft $F_a = 800$ N