

Zahnrad Pumpen / Motoren

Serie PGP / PGM

Konstantes Verdrängungsvolumen,
Aluminium- und Grauguß-Ausführung



parker.com/pmde



ENGINEERING YOUR SUCCESS.

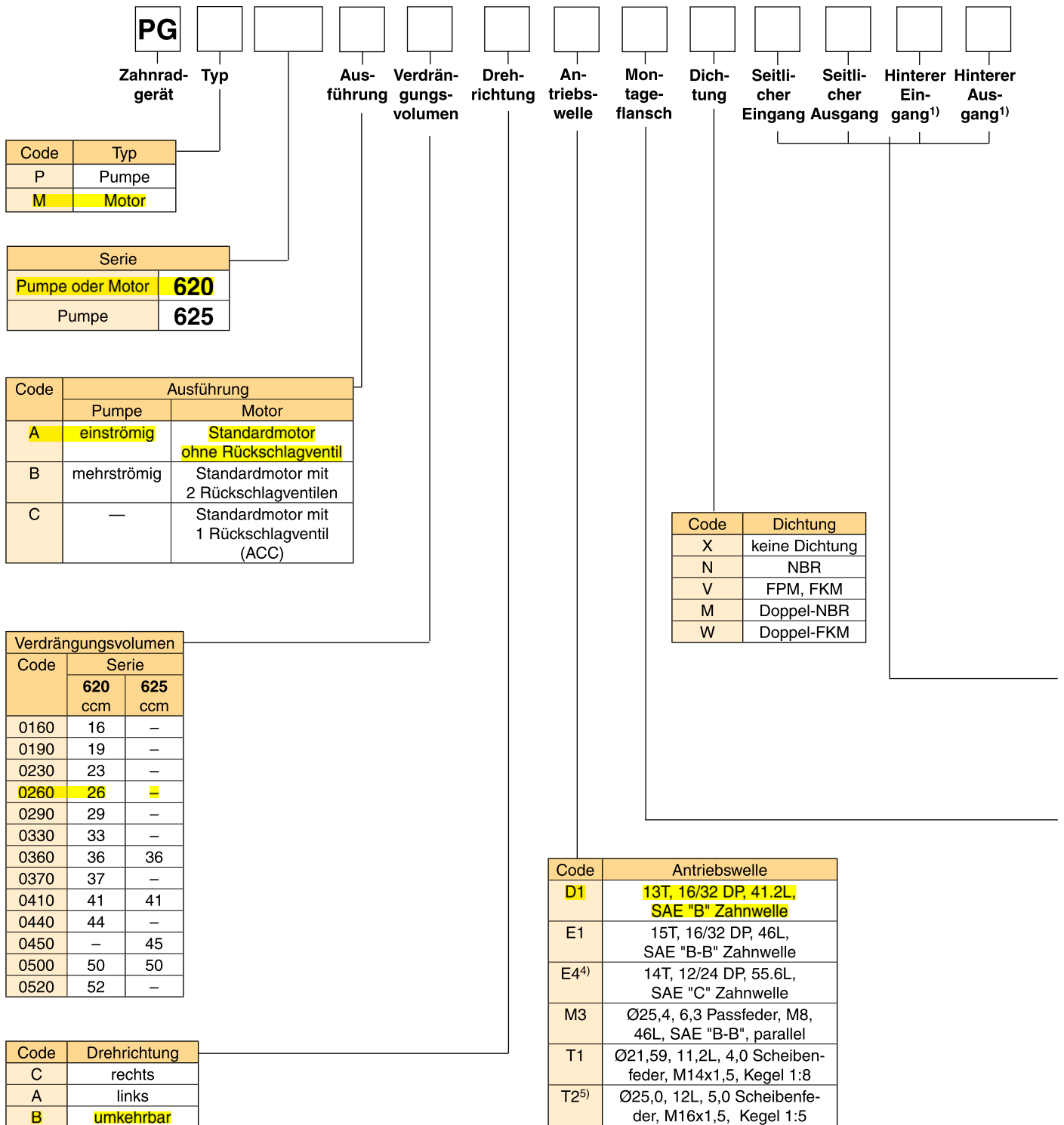

Eine Vielzahl der Codes können angeboten werden - zunächst aber verfügbare Codes/ Artikel-Nummern verwenden. Für noch nicht angelegte Artikel bzw. spezielle Anforderungsprofile bitte Parker Hannifin kontaktieren.

1) nur für die letzte Sektion codiert.

2) Nur für Motoren

4) (via Kupplungshülse)

5) kein Standard, nur auf Anfrage

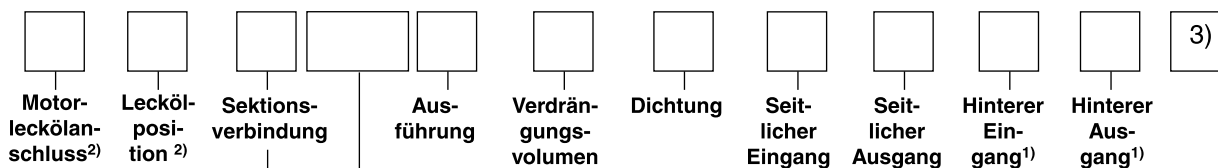

Serie	
Pumpe oder Motor	620
Pumpe	625

Code	Sektionsverbindung
S	Separate Eingänge
C	Gemeinsame Eingänge

Code	Leckölposition
2 ⁶⁾	Lecköl-Anschluss unten
3 ⁶⁾	Lecköl-Anschluss oben
4	Lecköl-Anschluss hinten

⁶⁾ kein Standard, nur auf Anfrage

Code	Motorleckölanschluss
B1	kein Lecköl
C	9/16"-18 UNF-Gewinde
G	1/4" BSP-Gewinde

Code	Montageflansch
A3	89,8x89,8 - Ø101,6, SAE "B" 4 Lochflansch quadratisch
A4	114,5x114,5 - Ø127, SAE "C" 4 Lochflansch quadratisch
D7	98,4x128,2 - Ø50,77 Rechteckflansch
H2	106,4 - Ø82,55 SAE "A" 2-Lochflansch
H3	146,1 - Ø101,6 SAE "B" 2-Lochflansch
L3	89,8x89,8 - 101,6 SAE „B“ 2/4-Lochflansch

Code	Anschlussoptionen	Code	Anschlussoptionen
B1	keine Anschlüsse	S2 ⁶⁾ *	3/4"-3/8"-16 UNC SAE Halbflansch
D3 ⁶⁾	3/4" - 16 UNF-Gewinde	S3 ⁶⁾ *	1"-3/8"-16 UNC SAE Halbflansch
D4 ⁶⁾	7/8" - 14 UNF-Gewinde	S4 ⁶⁾ *	1 1/4"-7/16"-14 UNC SAE Halbflansch
D5 ⁶⁾	1 1/16" - 12 UN-Gewinde	S5 ⁶⁾ *	1 1/2"-1/2"-13 UNC SAE Halbflansch
D6 ⁶⁾ *	1 5/16" - 12 UN-Gewinde	S6 ⁶⁾ *	2"-1/2"-13 UNC SAE Halbflansch
D7 ⁶⁾ *	1 5/8" - 12 UN-Gewinde	T2*	19,0 mm - M10 3/4" metrischer Halbflansch
D8 ⁶⁾ *	1 7/8" - 12 UN-Gewinde	T3*	25,4 mm - M10 1" metrischer Halbflansch
E3	1/2" - 14 BSP-Gewinde	T4*	31,8 mm - M10 1 1/4" metrischer Halbflansch
E4	5/8" - 14 BSP-Gewinde	T5*	38,1 mm - M12 1 1/2" metrischer Halbflansch
E5	3/4" - 16 BSP-Gewinde	T6*	50,8 mm - M12 2" metrischer Halbflansch
E6*	1" - 11 BSP-Gewinde		
E7*	1 1/4" - 11 BSP-Gewinde		
E8*	1 1/2" - 11 BSP-Gewinde		
J5*	15 mm - Ø35 mm - M6 quadratisch		
J7*	20 mm - Ø40 mm - M6 quadratisch		
J8*	18 mm - Ø55 mm - M8 quadratisch		
J9*	26 mm - Ø55 mm - M8 quadratisch		
L1*	13 mm-Ø30 mm-M6 diamond		
L2*	19 mm-Ø40 mm-M8 diamond		
L3*	27 mm-Ø51 mm-M10 diamond		

⁶⁾ kein Standard, nur auf Anfrage

*) Nicht für hintere Anschlüsse verwendbar

³⁾ für weitere Sektionen Verdrängungsvolumen, Wellendichtring, seitlichen Eingang, seitlichen Ausgang, hinteren Eingang, hinteren Ausgang wiederholen

PGP/PGM 620 Spezifikation - Standardverdrängungsvolumen - Einzelgerät

Verdrängungsvolumen	Code	0160	0190	0230	0260	0290	0330	0360	0370	0410	0440	0500	0520
	cm ³ /U	16,0	19,0	23,0	26,0	29,0	33,0	36,0	37,0	41,0	44,0	50,0	52,0
Max. kontinuierlicher Druck	bar	275	275	275	275	275	275	250	250	220	210	210	210
min. Drehzahl bei max. Ausgangsdruck	U/min.	500	500	500	500	500	500	500	500	500	500	500	500
max. Drehzahl bei 1 bar abs. Eingangsdruck. und max. Ausgangsdruck	U/min.	3500	3500	3500	3500	3500	3500	3500	3500	3500	3500	3000	3000
Maß "X"	mm	79,2	82,5	86,9	90,2	93,5	97,9	101,2	102,3	106,7	110,0	116,6	118,8
Maß "Y"	mm	122,7	126,0	130,4	133,7	137,0	141,4	144,7	145,8	150,2	153,5	160,1	162,3
Ungefähres Gewicht	kg	12,0	12,1	12,2	12,3	12,6	12,7	12,8	12,9	13,0	13,1	13,3	13,4

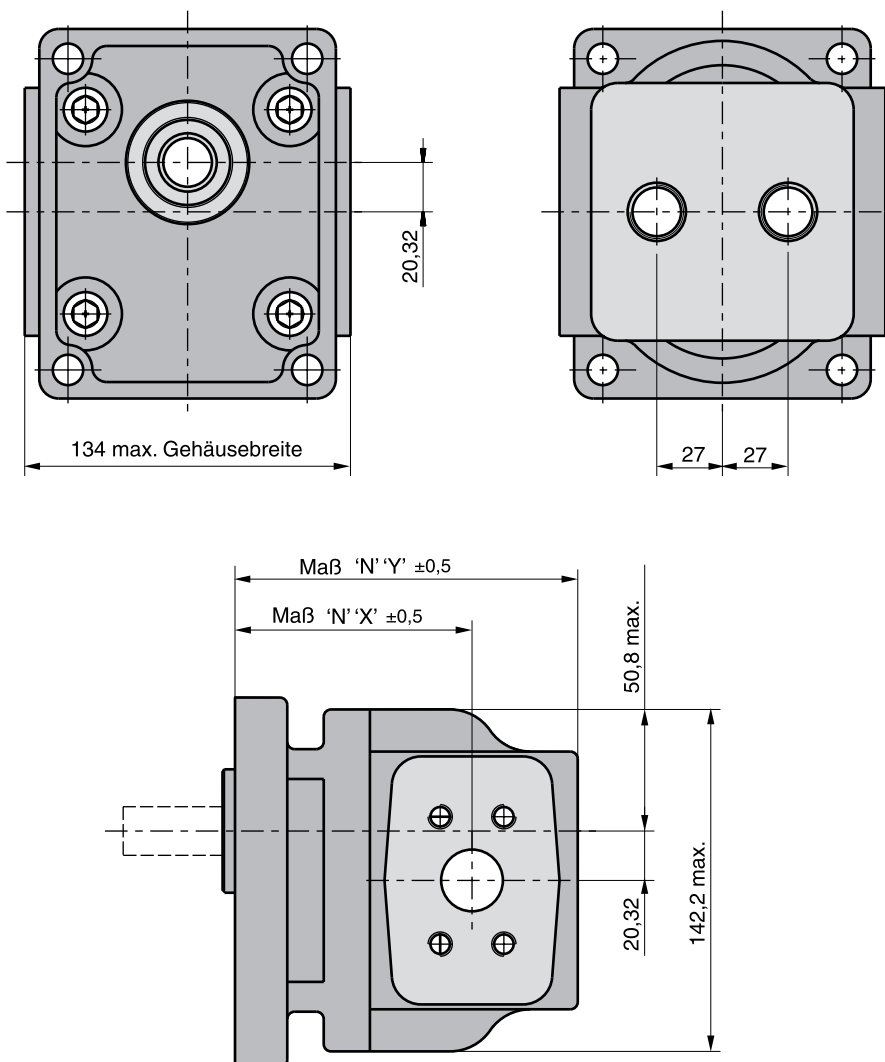

Für Maß Flansche siehe Seite 63 und 64

Für Maß Antriebswellen siehe Seite 67 und 68

PGP/PGM 620 / 625

Code H2

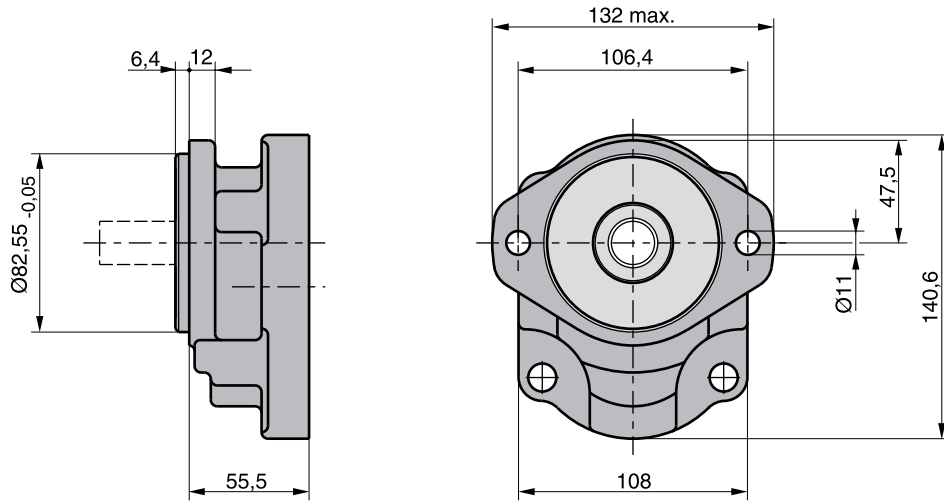

Code H3

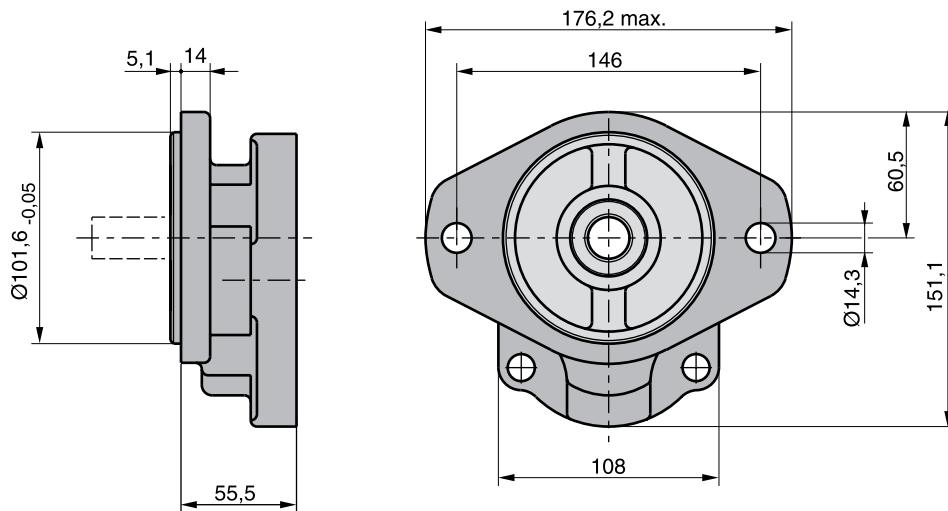

Code L3

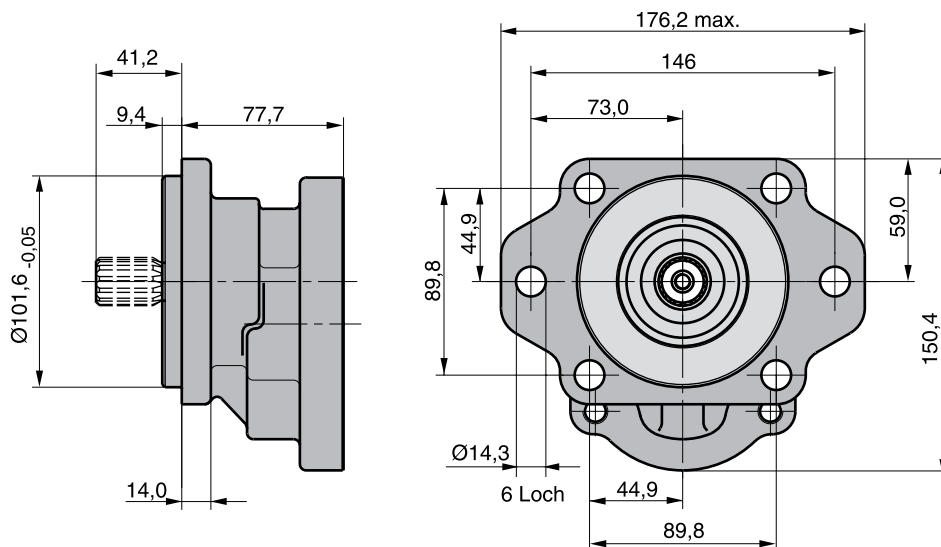

PGP/PGM 620 / 625

Code D
 SAE Gewinde

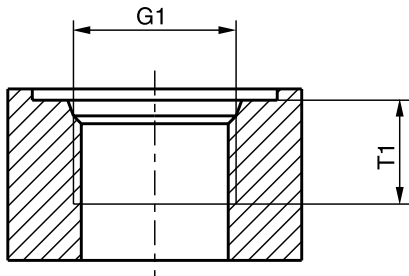

Code E
 BSP-Gewinde

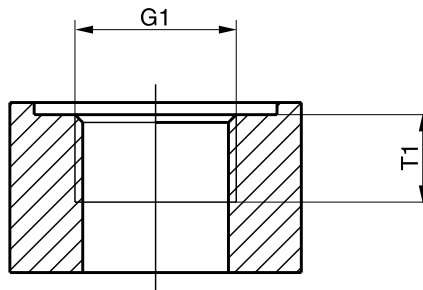

PGP/PGM 620 / 625

Code	G1	T1
	Gewinde	Maße
D3	3/4"-16 UNF	14,3
D4	7/8"-14 UNF	16,7
D5	1 1/16"-12 UN	19,0
D6	1 5/16"-12 UN	19,0
D7	1 5/8"-12 UN	19,0
D8	1 7/8"-12 UN	19,0
E3	1/2"-14 BSP	14,0
E4	5/8"-14 BSP	16,3
E5	3/4"-16 BSP	16,0
E6	1"-11 BSP	18,0
E7	1 1/4"-11 BSP	20,0
E8	1 1/2"-11 BSP	22,0

PGP/PGM 620 / 625 Drive Shaft

Code D1

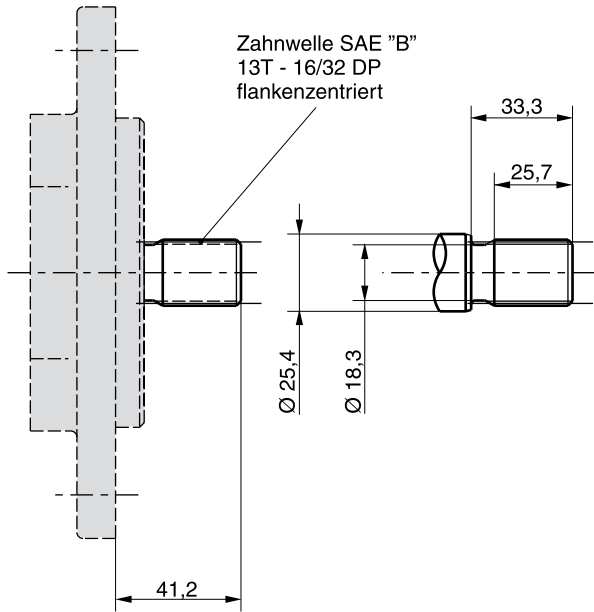

Code E1

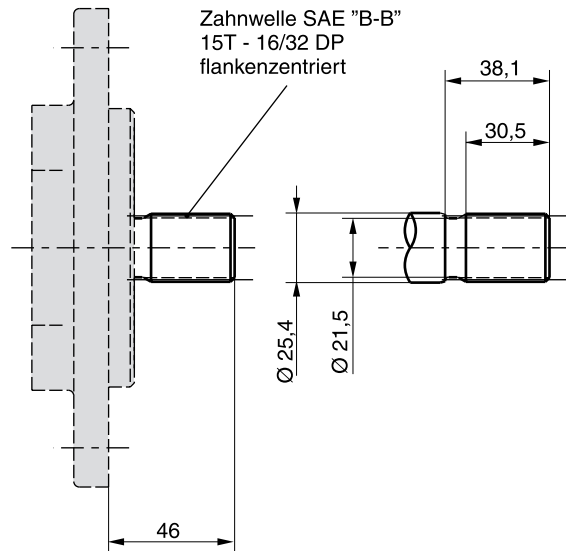

Code M3

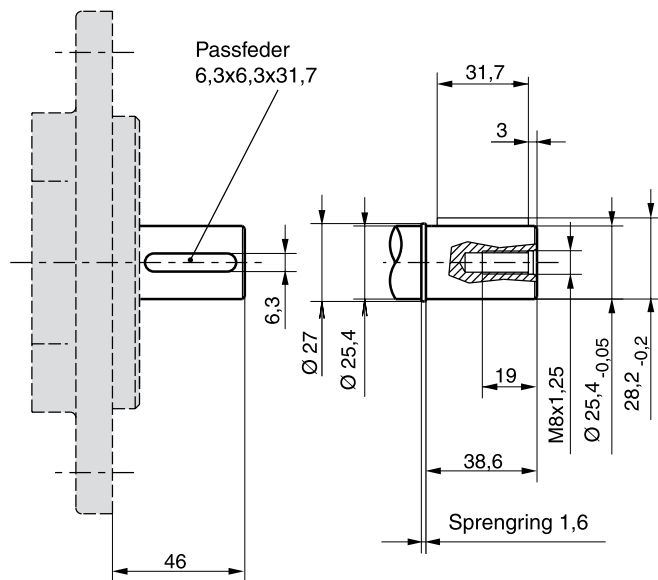

PGP/PGM 620 / 625

Code T1

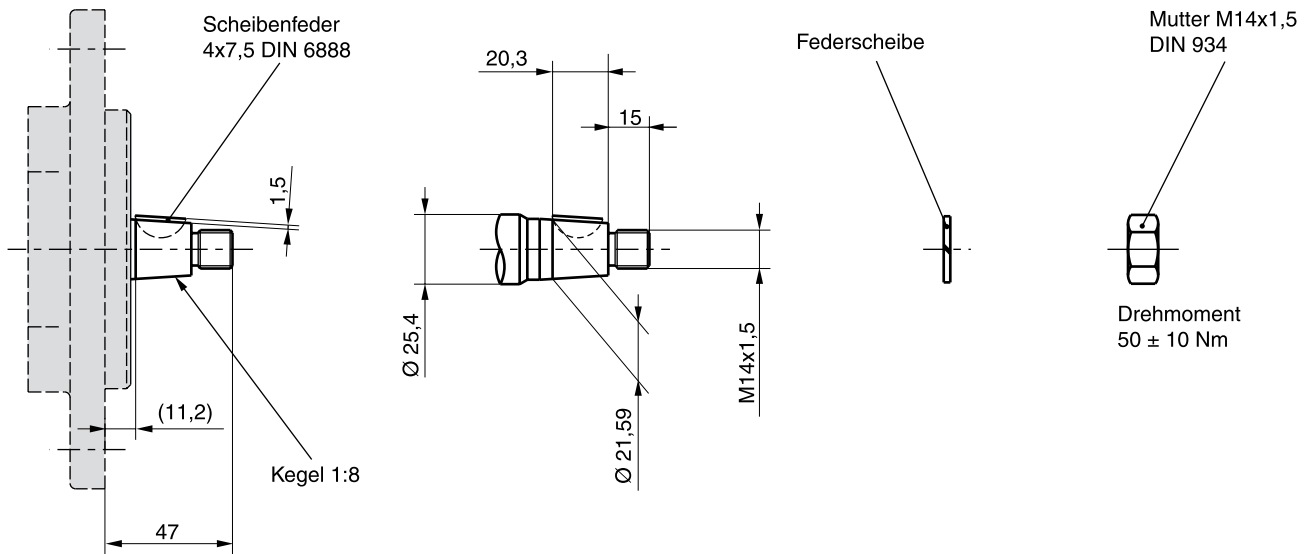

Code T2

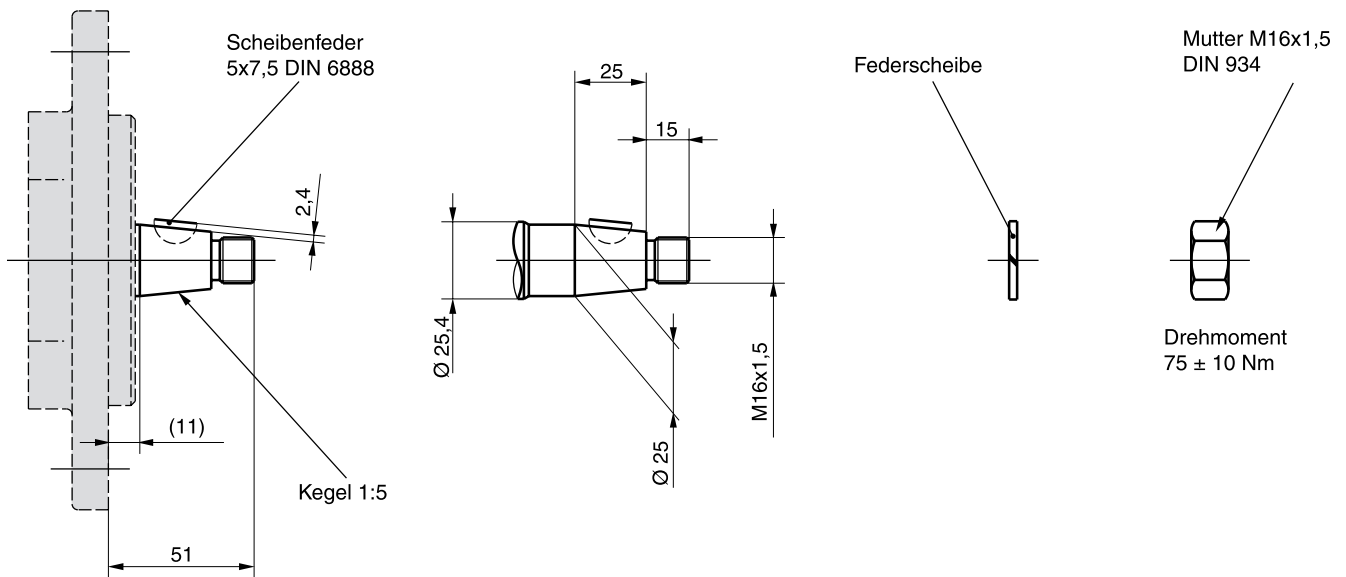

PGP/PGM 620 / 625- zulässige Wellenbelastung

Code	Beschreibung	max. Drehmoment [Nm]
D1	13T,16/32 DP, 41.2L, Zahnwelle SAE "B" Zahnwelle	272
E1	15T,16/32 DP, 46L, Zahnwelle SAE "B-B" Zahnwelle	460
E4	14T, 12/24 DP, 55.6L, Zahnwelle SAE "C" Zahnwelle	(272)
M3	Ø25.4, 6,3 Passfeder, M8, 46L, SAE "B-B" Parallelwelle	325
T1	Ø21,59,11,2L, 4,0 Scheibenfeder, M14x1,5 Kegel 1:8	218
T2	Ø25,0, 12,0 L, 5,0 Scheibenfeder, M16x1,5 Kegel 1:5	301
	Mehrfachpumpen Verbindungswelle	228

Antriebsmoment (Nm) = $\frac{\text{Verdrängungsvolumen (cm}^3\text{/U)} \times \text{Druck (bar)}}{57,2}$