

Zahnrad Pumpen / Motoren

Serie PGP / PGM

Konstantes Verdrängungsvolumen,
Aluminium- und Grauguß-Ausführung



parker.com/pmde



ENGINEERING YOUR SUCCESS.

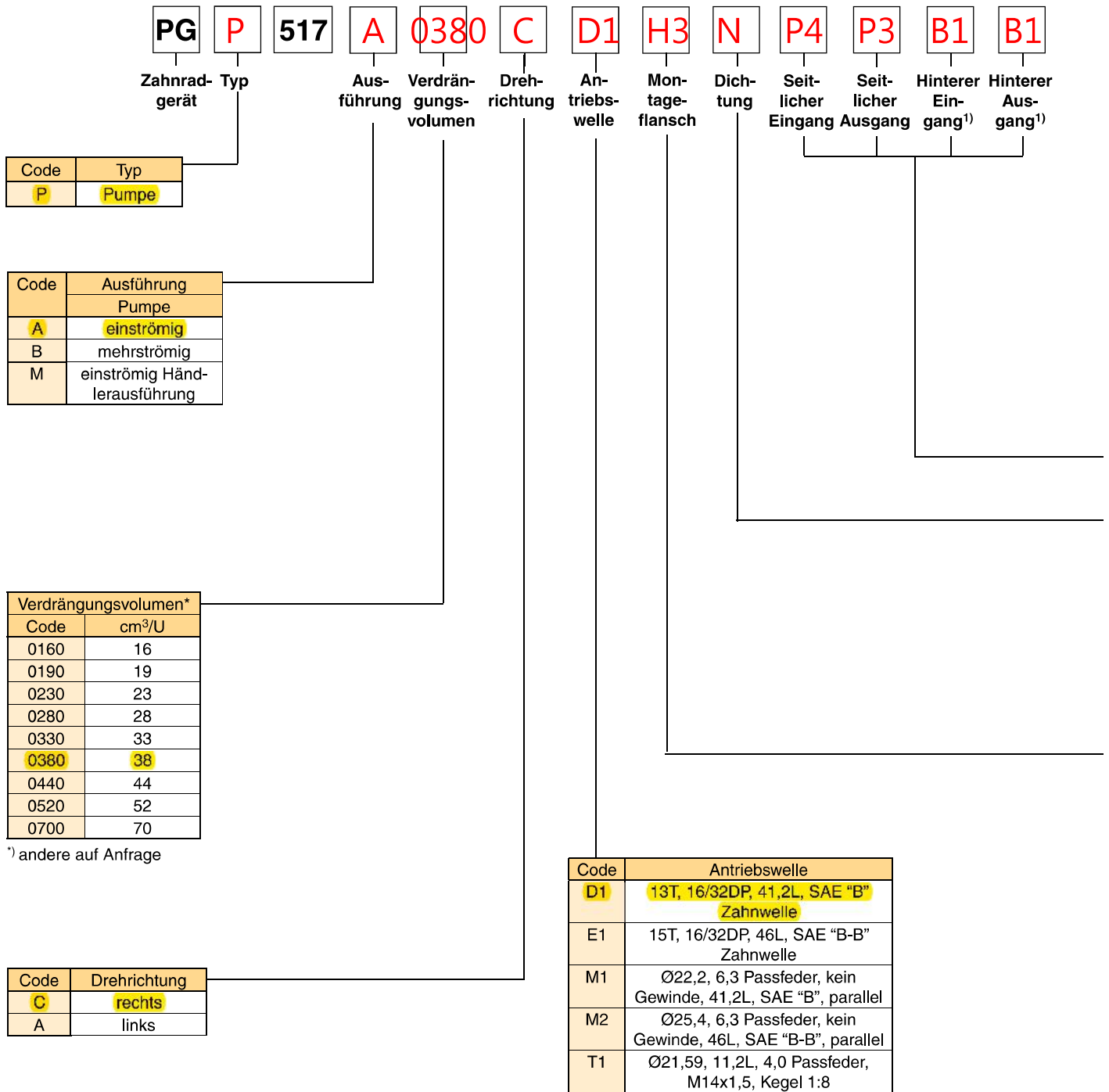

¹⁾ andere auf Anfrage

Eine Vielzahl der Codes können angeboten werden - zunächst aber verfügbare Codes/ Artikel-Nummern verwenden. Für noch nicht angelegte Artikel bzw. spezielle Anforderungsprofile bitte Parker Hannifin kontaktieren.

¹⁾ nur für die letzte Sektion codiert.

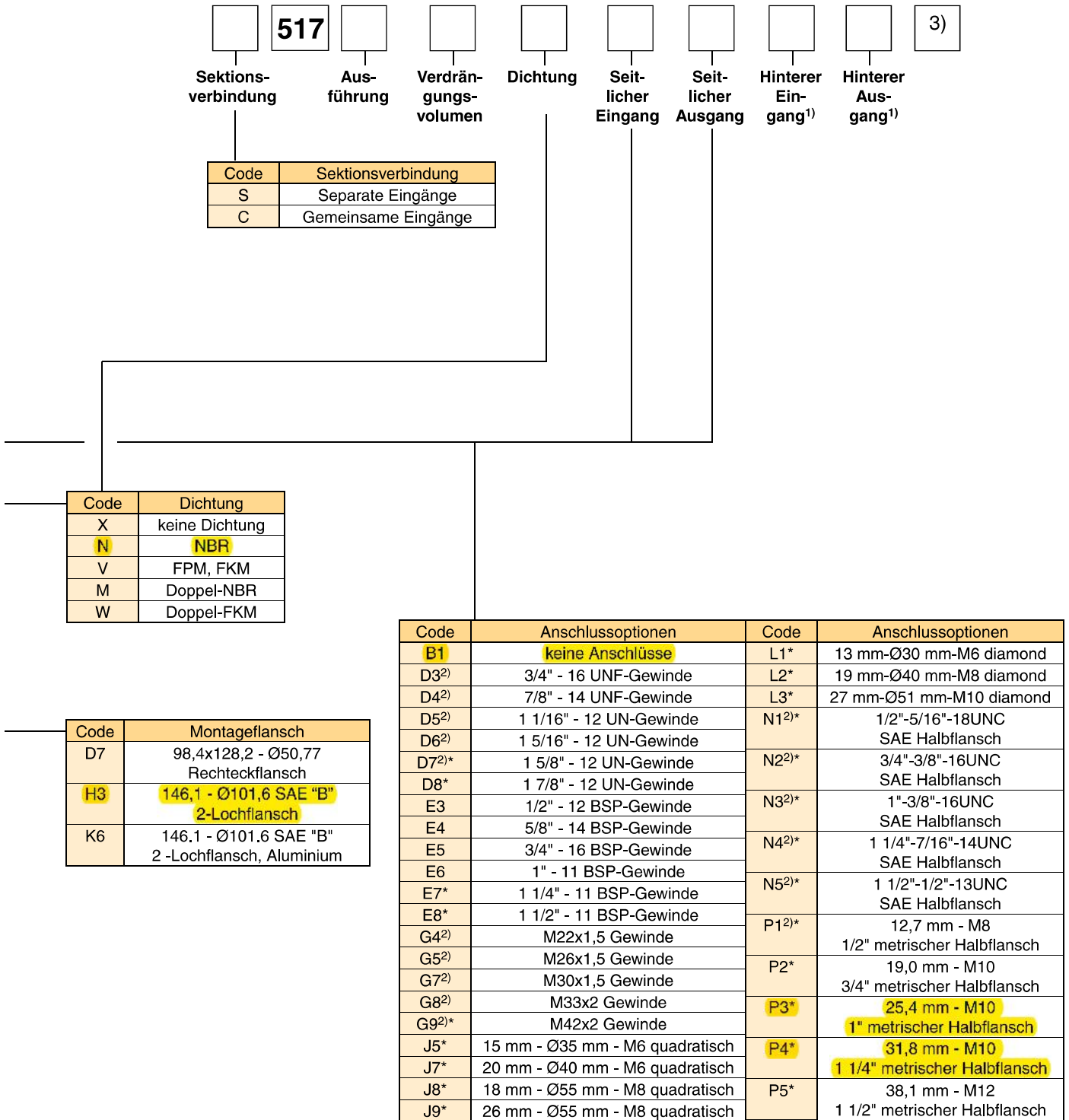

2) kein Standard, nur auf Anfrage
 *) Nicht für hintere Anschlüsse verwendbar

3) für weitere Sektionen Verdrängungsvolumen, Wellendichtung, seitlichen Eingang, seitlichen Ausgang, hinteren Eingang, hinteren Ausgang wiederholen

PGP 517 Spezifikation - Standardverdrängungsvolumen

Verdrängungsvolumen	Code	0160	0190	0230	0280	0330	0380	0440	0520	0700
	cm³/U	16,0	19,0	23,0	28,0	33,0	38,0	44,0	52,0	70,0
max. kontinuierlicher Druck	bar	250	250	250	250	250	250	220	200	160
min. Drehzahl bei max. Ausgangsdruck	U/min	500	500	500	500	500	500	500	500	500
max. Drehzahl bei 1 bar abs. Eingangsdruck, und max. Ausgangsdruck	U/min	3400	3300	3300	3100	3000	3000	2800	2700	2400
Antriebsleistung bei max. Druck und 1500 U/min.	kW	11	13,1	15,8	19,3	22,7	26,1	27	28,6	31,2
Maß "L"	mm	70,3	73,3	77,4	82,4	87,5	92,5	98,6	106,7	124,9
Ungefähres Gewicht ¹⁾	kg	8,00	8,12	8,29	8,50	8,70	8,91	9,16	9,49	10,24

¹⁾ Einzelpumpe mit Flansch H3 und Enddeckel B1

Einzegerät PGP 517

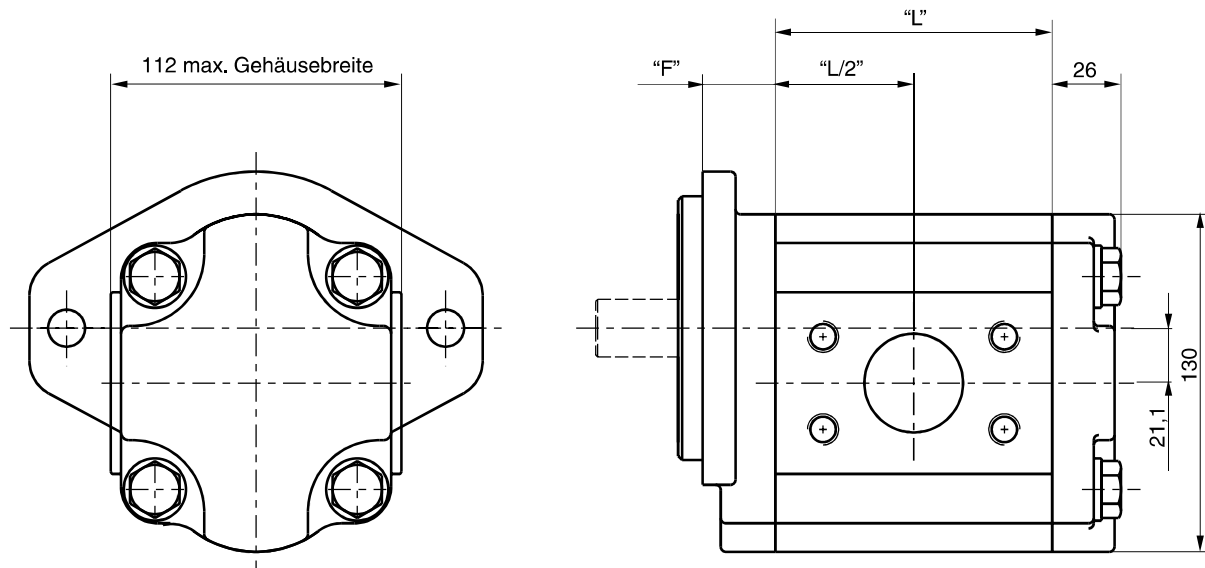

Für Maß "L" siehe Tabelle oben

Für Maß "F" siehe Flansche auf Seite 43

Für Maß Antriebswellen siehe Seite 46 bis 48

Einzelgerät PGP 517 mit hinteren Anschlüssen

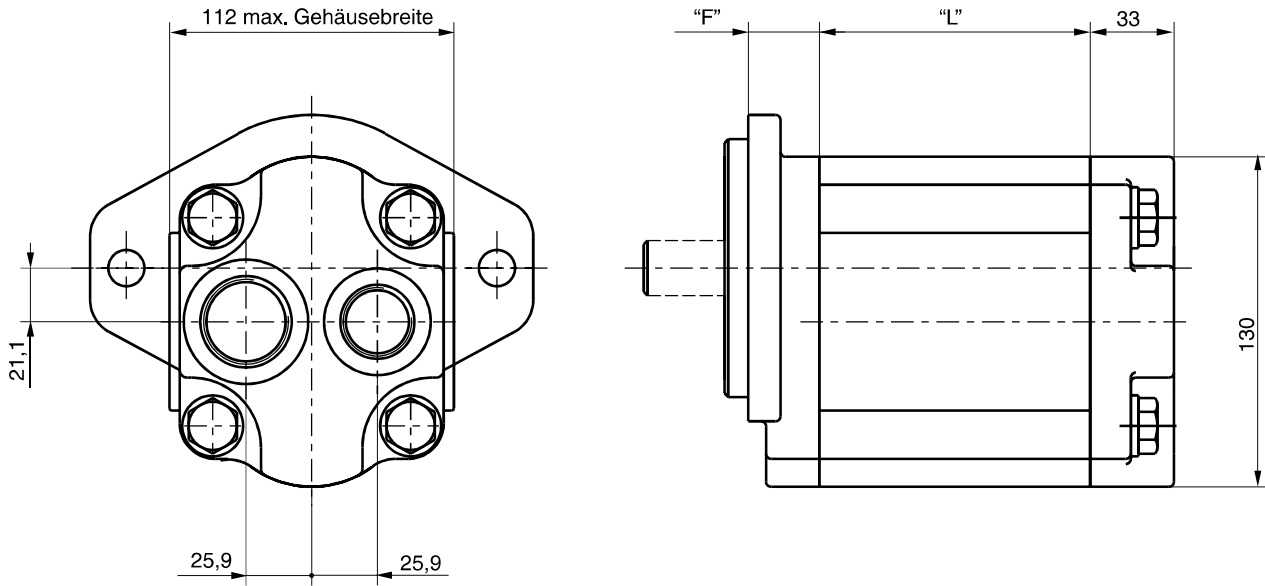

Für Maß "L" siehe Seite 41

Für Maß "F" siehe Flansche auf Seite 43

Für Maß Antriebswellen siehe Seite 46 bis 48

Mehrfachgerät PGP 517

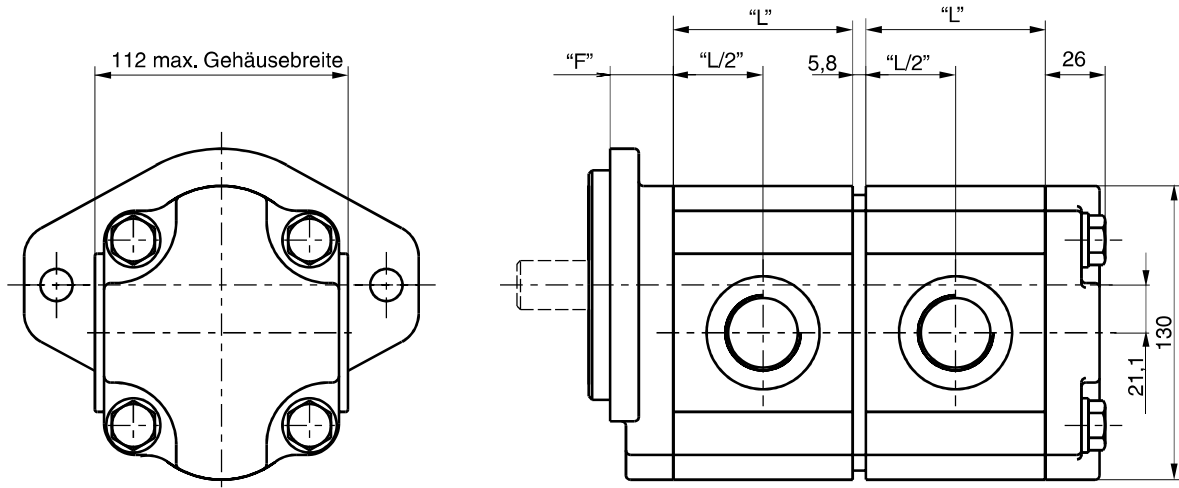

Für Maß "L" siehe Seite 41

Für Maß "F" siehe Flansche auf Seite 43

Für Maß Antriebswellen siehe Seite 46 bis 48

PGP 517

Code D7

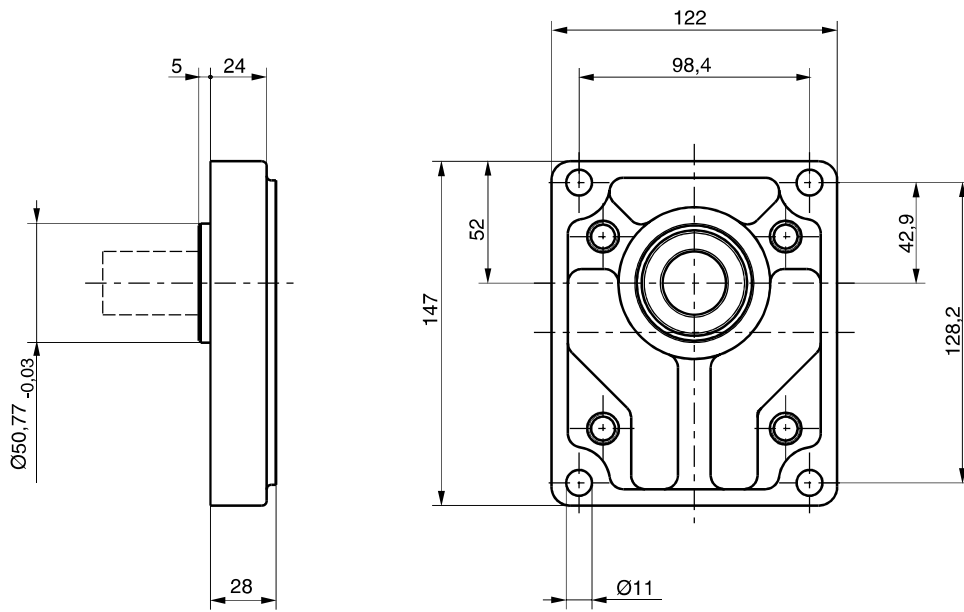

Code H3/K6

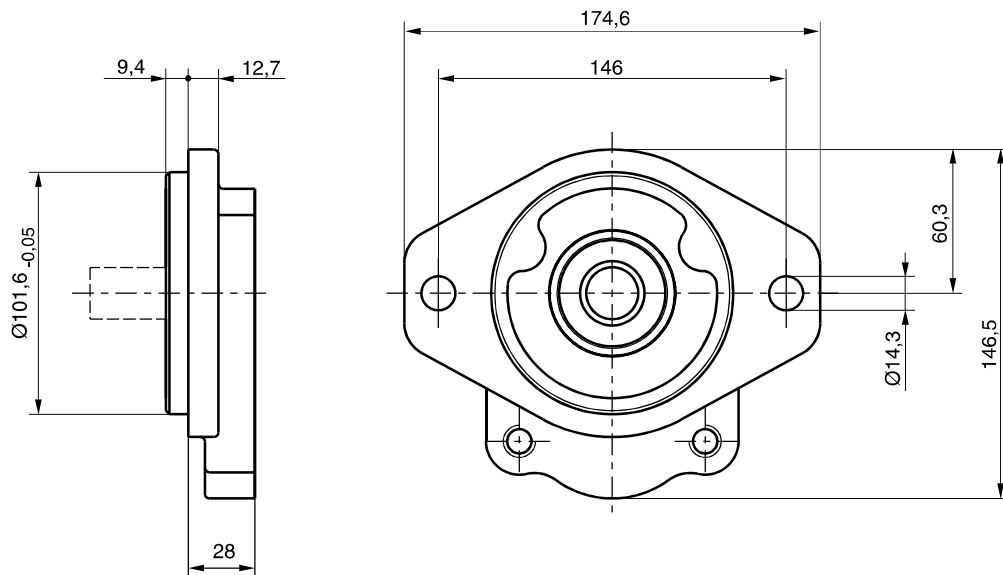

PGP 517

Code E
 BSP-Gewinde

Code G
 Metrisches Gewinde

Code D
 SAE Gewinde

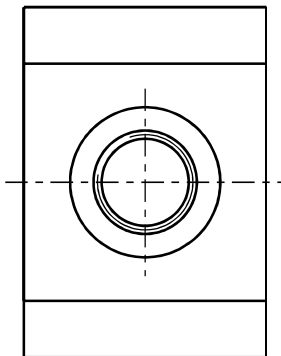
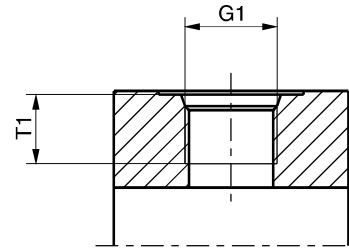
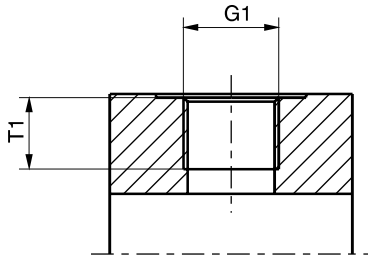

PGP 517

Code	G1	T1
	Gewinde	Maße
D2	9/16"-18 UNF	12,7
D3	3/4"-16 UNF	14,3
D4	7/8"-14 UNF	16,7
D5	1 1/16"-12 UN	19,0
D6	1 5/16"-12 UN	19,0
D7	1 5/8"-12 UN	19,0
D8	1 7/8"-12 UN	19,0
E2	3/8"-19 BSP	12,0
E3	1/2"-14 BSP	14,0
E4	5/8"-14 BSP	16,3
E5	3/4"-16 BSP	16,0
E6	1"-11 BSP	18,0
E7	1 1/4"-11 BSP	20,0
E8	1 1/2"-11 BSP	22,0
G4	M 22x1,5	14,0
G5	M 26x1,5	16,0
G7	M 30x1,5	12,0
G8	M 33x2	18,0
G9	M 42x2	20,0

PGP 517

Code L

4-Lochflansch

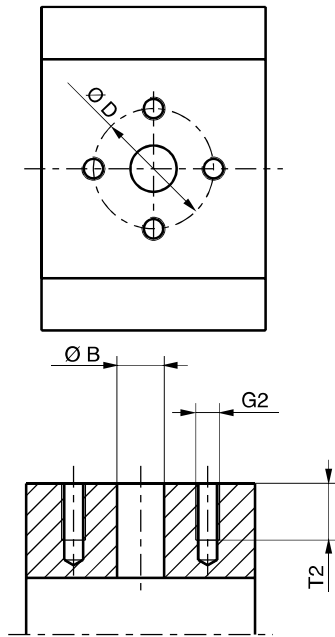

Code J

Europäischer Flansch

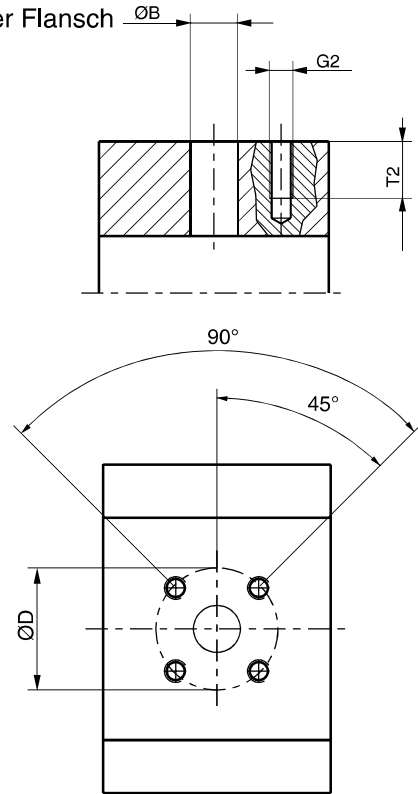

Code N

SAE -Halbflansch
 Gewinde UNC

Code P

SAE-Halbflansch metrisches Gewinde

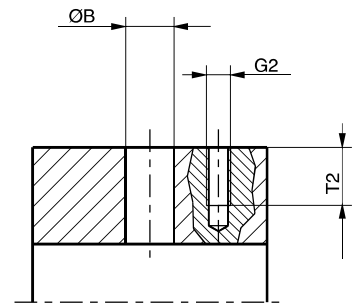

PGP 517

Code	G2	Ø B	Ø D	S	C	W	T2
	Gewinde						
J5	M6	15,0	35,0				12,5
J7	M6	20,0	40,0				13,0
J8	M8	18,0	55,0				15,0
J9	M8	26,0	55,0				15,0
L1	M6	13,0	30,0				13,0
L2	M8	19,0	40,0				15,0
L3	M10	27,0	51,0				18,0
L4	1/4"-20 UNF	13,0	30,0				13,0
N1	5/16"-18 UNC	12,7			38,10	17,48	15,0
N2	3/8"-16 UNC	19,0			47,63	22,23	14,0
N3	3/8"-16 UNC	25,4			52,37	26,19	20,6
N4	7/16"-14 UNC	31,8			58,72	30,17	20,6
N5	1/2"-13 UNC	38,1			69,82	35,71	20,6
P1	M8	12,7			38,10	17,48	15,0
P2	M10	19,0			47,63	22,23	20,6
P3	M10	25,4			52,37	26,19	21,4
P4	M10	31,8			58,72	30,17	20,6
P5	M12	38,1			69,82	35,71	20,6

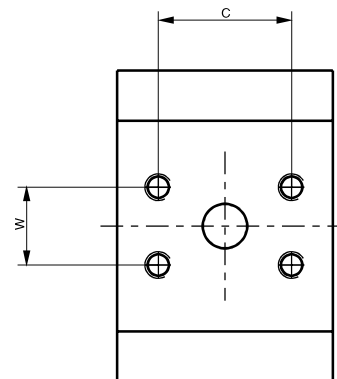

PGP 517

Code D1

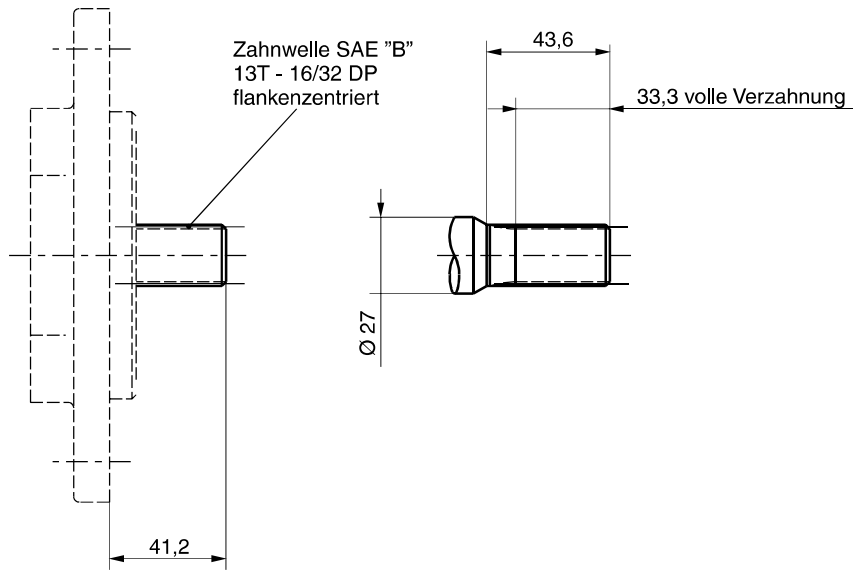

Code E1

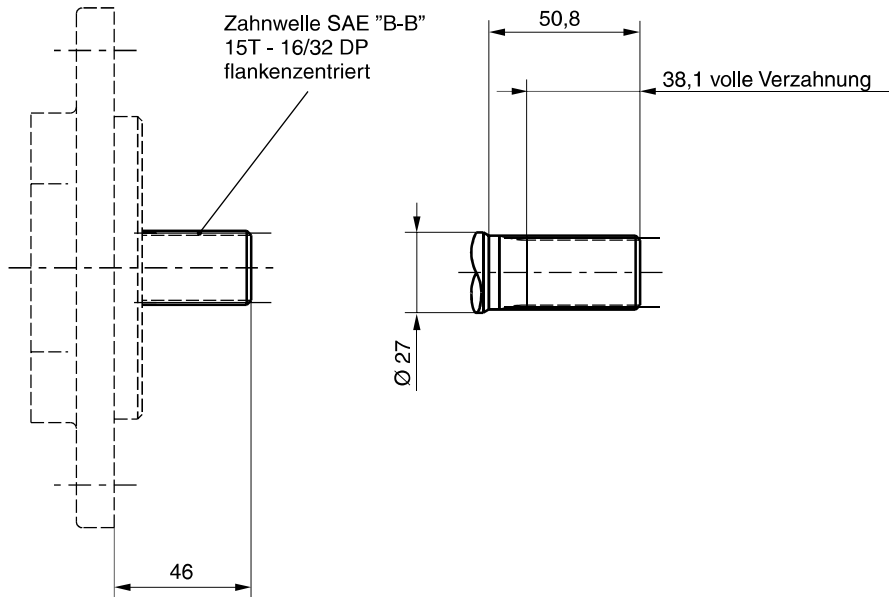

PGP 517
Code M1

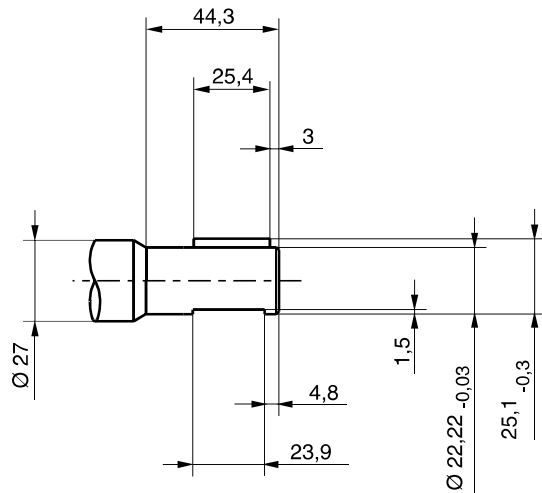
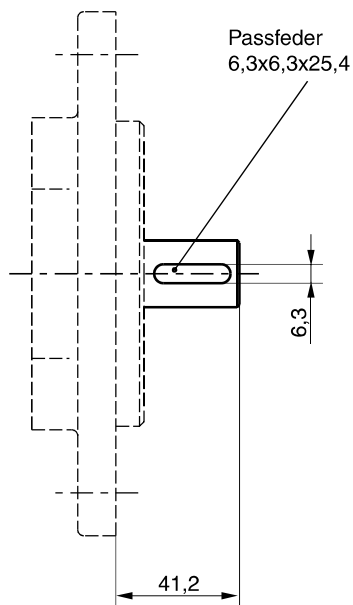

Code M2

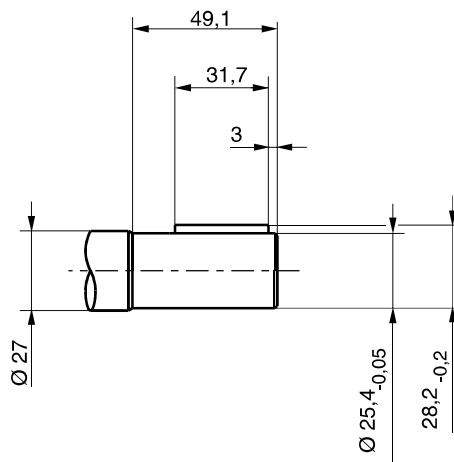
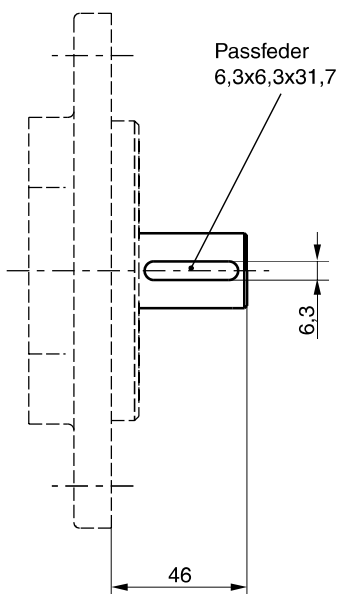

PGP 517

Code T1

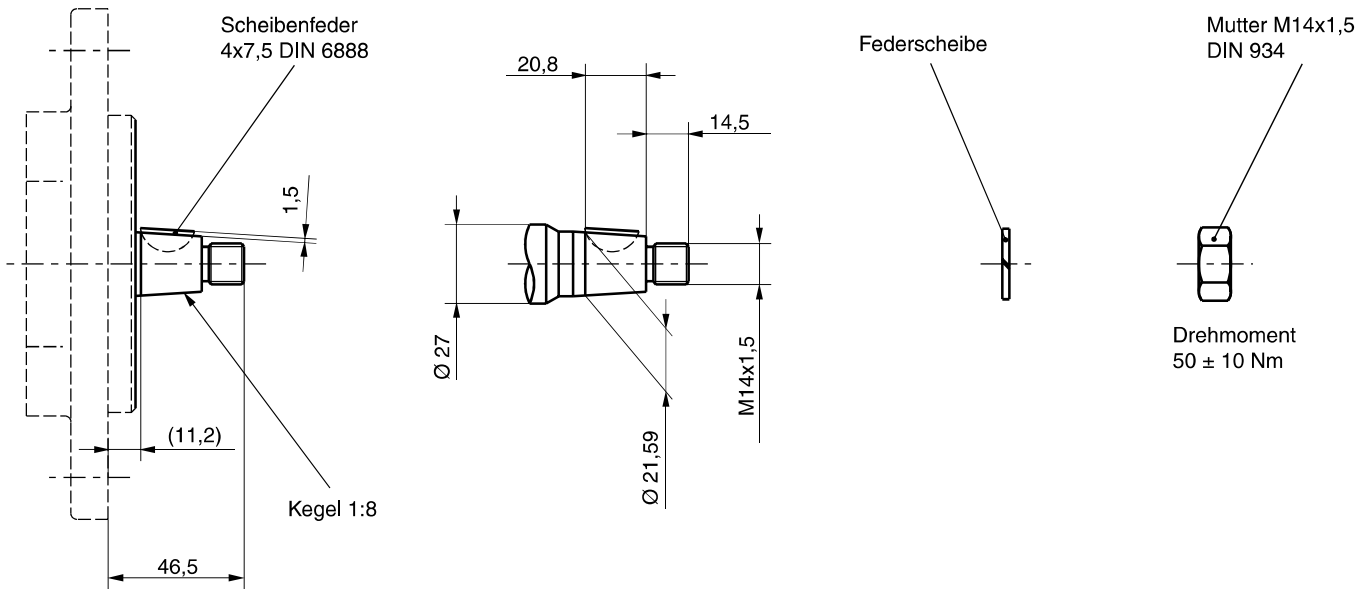

PGP/PGM 517 - zulässige Wellenbelastung

Code	Beschreibung	max. Drehmoment [Nm]
D1	13T,16/32DP, 41,2L, Zahnwelle SAE“B“ Zahnwelle	345
E1	15T, 16/32DP, 46L, Zahnwelle SAE“B-B“ Zahnwelle	530
M1	Ø22,2, 6,3 Passfeder, kein Gewinde, 41,2L, SAE“B“ Parallelwelle	251
M2	Ø25,4, 6,3 Passfeder, kein Gewinde, 46L, SAE“B-B“ Parallelwelle	395
T1	Ø21,59,11,2 L,4,0 Scheibenfeder, M14x1,5 Kegel 1:8	250
	Mehrfachpumpen Verbindungswelle	228

$$\text{Antriebsmoment (Nm)} = \frac{\text{Verdrängungsvolumen (cm}^3\text{/U)} \times \text{Druck (bar)}}{57,2}$$